

Dr. Szánthó Zoltán
egyetemi docens
BME Épületgépészeti és Gépészeti Eljárástechnika Tanszék
szantho@egt.bme.hu

Használati melegvíz termelő rendszerek kialakítása és üzemeltetése

Magyar Mérnöki Kamara Energetika Tagozat
Szakmai Továbbképzés
2022. február 10. Budapest

Az előadás témái

10:45-12:15

Használati melegvíz termelő rendszerek kialakítása és méretezése

HMV igények

HMV termelés, rendszerkialakítás

12:15-12:45 SZÜNET

12:45-14:15

HMV cirkuláció

Esettanulmány: „cső a csőben” cirkuláció gazdaságossága

Gyakori kialakítási, méretezési és üzemeltetési hibák

HMV igények

A HMV hőfelhasználás felértékelődése

Hőigények a lakásszám függvényében

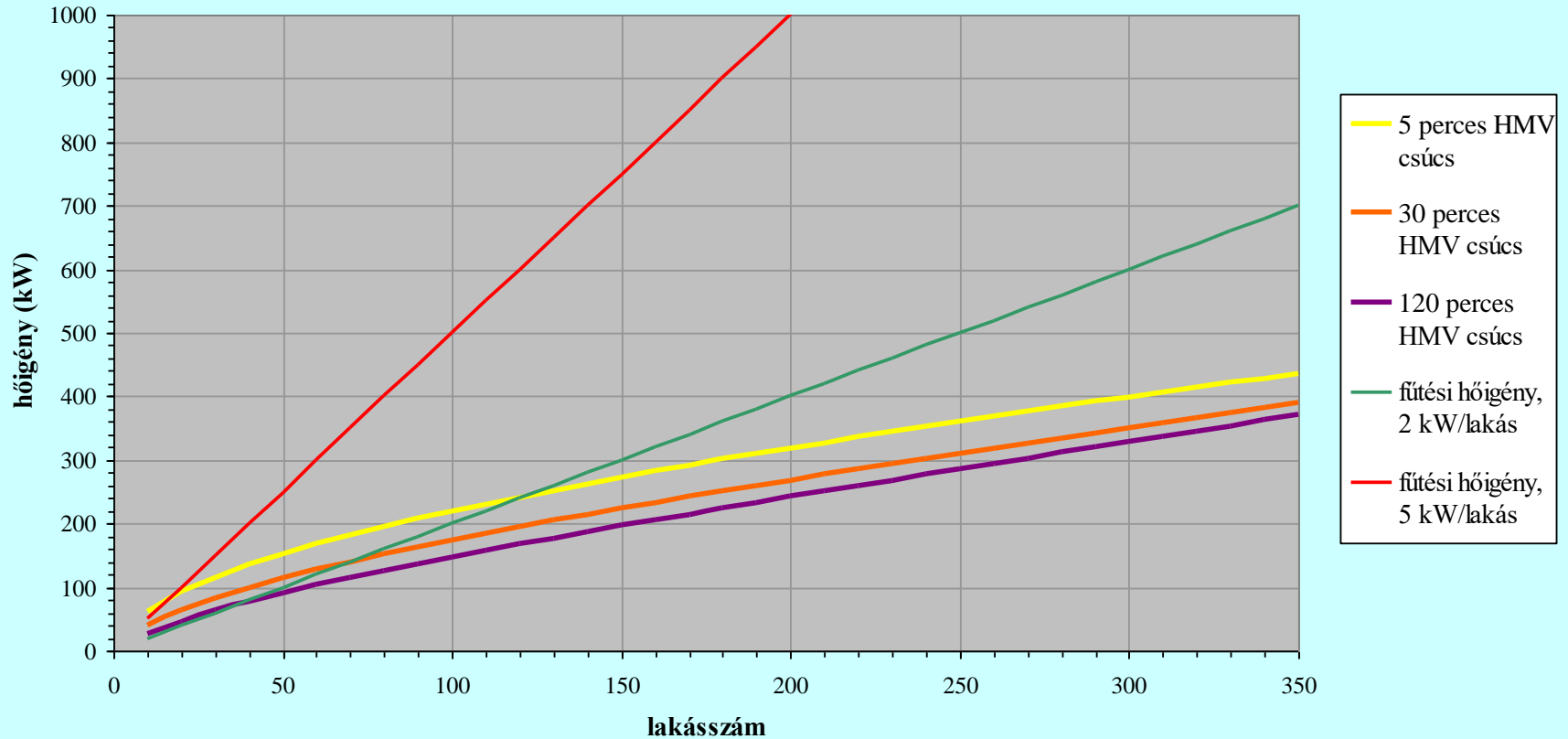

Egy 40 lakásos társasház hőigényei

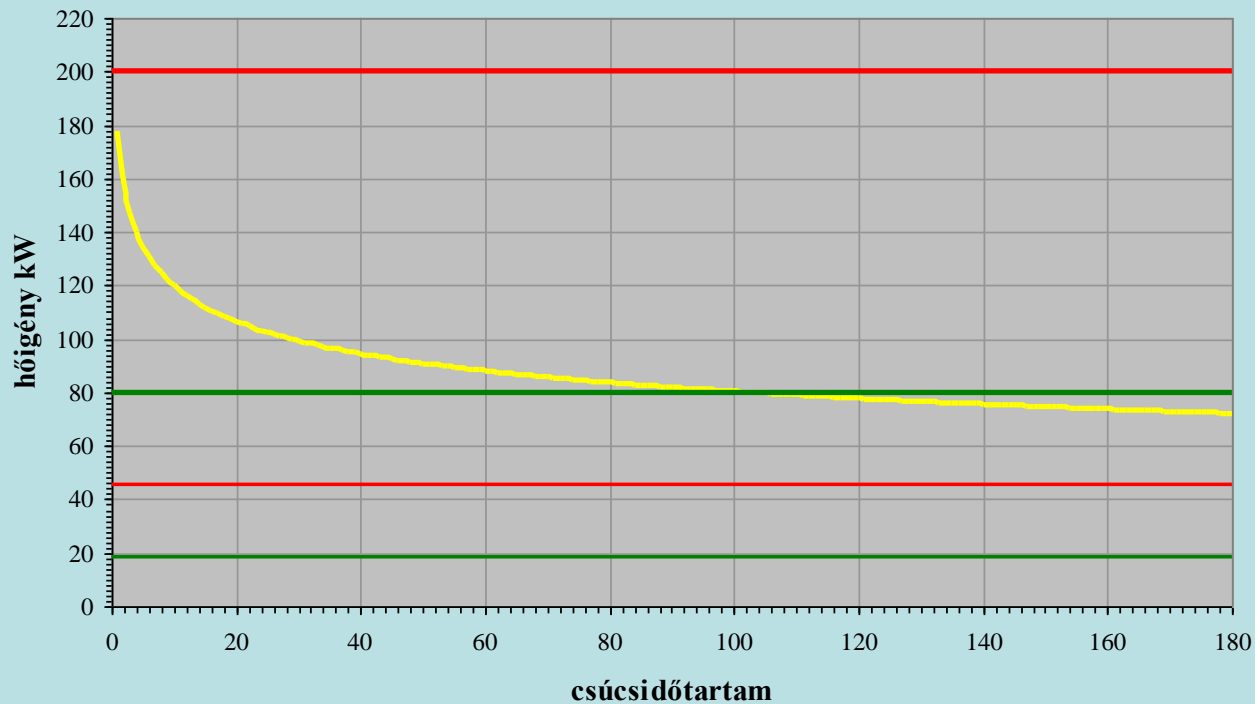

- a HMV hőigény tartamdiagramja
- méretezési fűtési hőigény (5 kW/lakás)
- fűtési hőigény 12°C külső hőmérséklet esetén
- méretezési fűtési hőigény (2 kW/lakás)
- fűtési hőigény 12°C (2 kW/lakás)

Éves hőfelhasználás egy fiktív mintaépületben:

fűtés: 628,4 GJ

HMV: 643,6 GJ!

A HMV ellátás energiafelhasználása

$$E_{HMV} = q_{HMV} \left(1 + \frac{q_{HMV,v}}{100} + \frac{q_{HMV,t}}{100} \right) \cdot \sum (C_k \alpha_k e_{HMV}) + (E_C + E_K) e_v \quad [kWh/m^2/a]$$

$$\dot{Q}_{HMV} = \dot{Q}_{hasznos} + \dot{Q}'$$
$$Q_{HMV} = \int \left(\rho c (t_{HMV}(\tau) - t_{hideg}) + \sum \dot{Q}_{veszt} \right) d\tau$$

Közvetlen veszteségek:

- hőveszteség a HMV elosztó hálózaton és a hőtermelő rendszeren
- kifolyatási veszteség \leftrightarrow a cirkulációs hálózat hővesztesége

+ a HMV termelés és a cirkulációs keringetés
villamosenergia-felhasználása

Közvetett veszteségek

a nem megfelelő üzemeltetésből származó veszteségek

A hasznos hőfelhasználás csökkentésének lehetőségei

A felhasznált HMV mennyiségének csökkentése

- víztakarékos csapolók alkalmazása
- tudatos fogyasztó
- stb.
- **fogyasztás mérése, mérés szerinti elszámolás**

A HMV hőmérsékletének csökkentése

nem csökkenti a HMV hőfelhasználást, csak a hőveszteségeket
Legionella?

A HMV fogyasztás csökkenése a mérők beépítésének hatására a DH Rt-nél

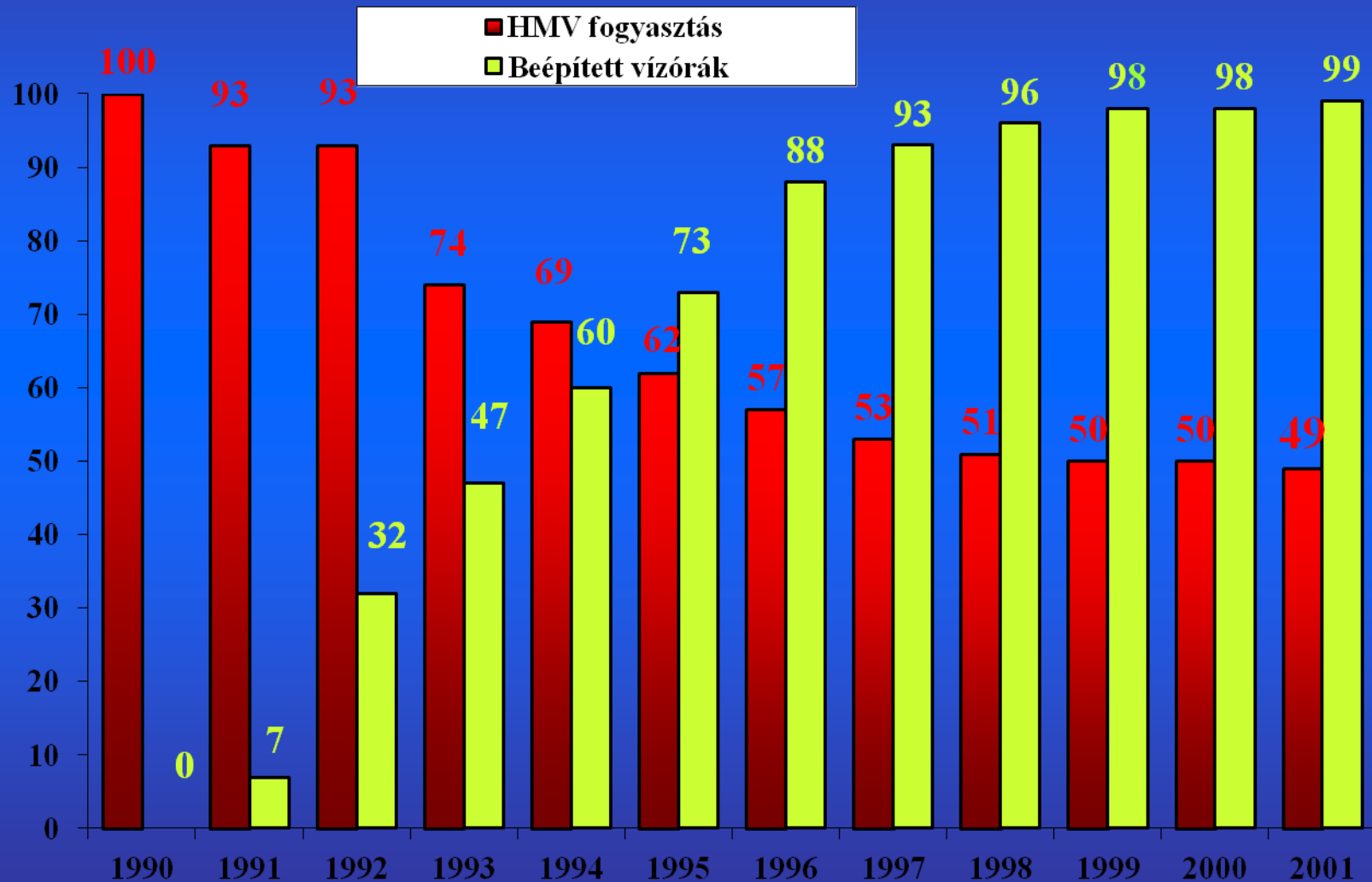

Hőigények meghatározása - hőmérséklet

$$\dot{Q} = \dot{m}c(t_{HMOV} - t_h) = \dot{V}\rho c(t_{HMOV} - t_h)$$

$$t_h \cong \text{állandó} \cong 10 \div 15^\circ C \quad t_{HMOV} = 45 \div 60^\circ C$$

TSG-81:

45°C, de legalább 40°C 1 liter víz kifolyatása után

DVGW W551:

a kifolyóknál a névleges 60°C elérhető legyen; a rendszerben megengedett max. lehűlés 5°C

49/2015 EMMI rendelet – Módszertani útmutató:

minden ponton folyamatosan 50°C feletti hőmérséklet („a víz hőmérséklete egy perces kifolyatást követően valamennyi csapolón haladja meg az 50°C-ot, optimálisan az 55°C-ot”)

MSZ-EN 806:

30 mp-cel a vízvételi hely teljes nyitása után ... a melegvíz hőmérséklete ne legyen alacsonyabb, mint 60 °C

HMV térfogatáram: megbízhatósági méretezés

méretezés adott – általában 99% – megbízhatósági szintre

(ivóvíz, HMV, gázfogyasztás, szennyvízkibocsátás, csapadékvíz, villamosenergia igény, stb.)

A fogyasztás egy napi változása; a nap rendezett fogyasztási diagramja

(53 lakásos társasház)

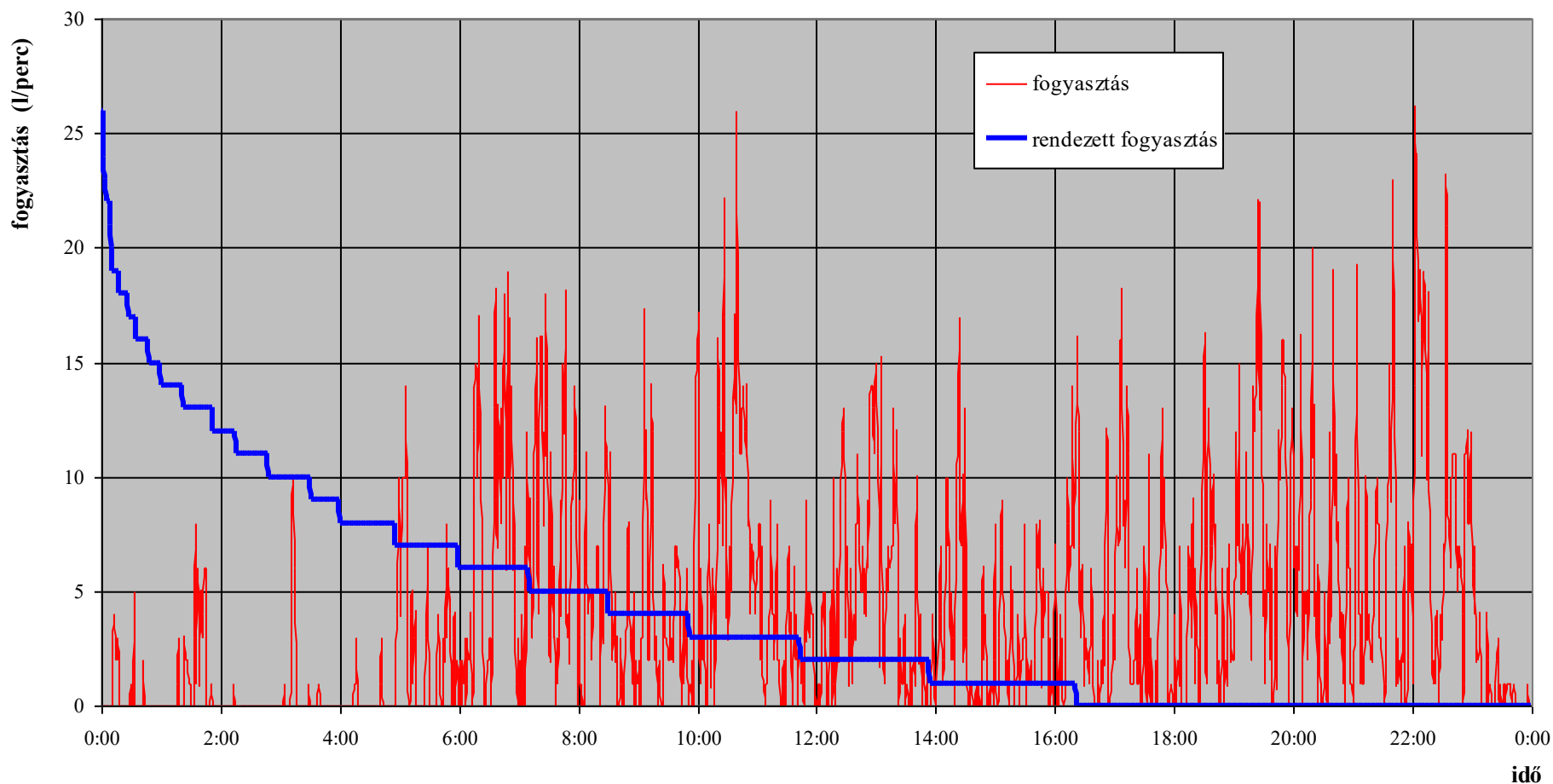

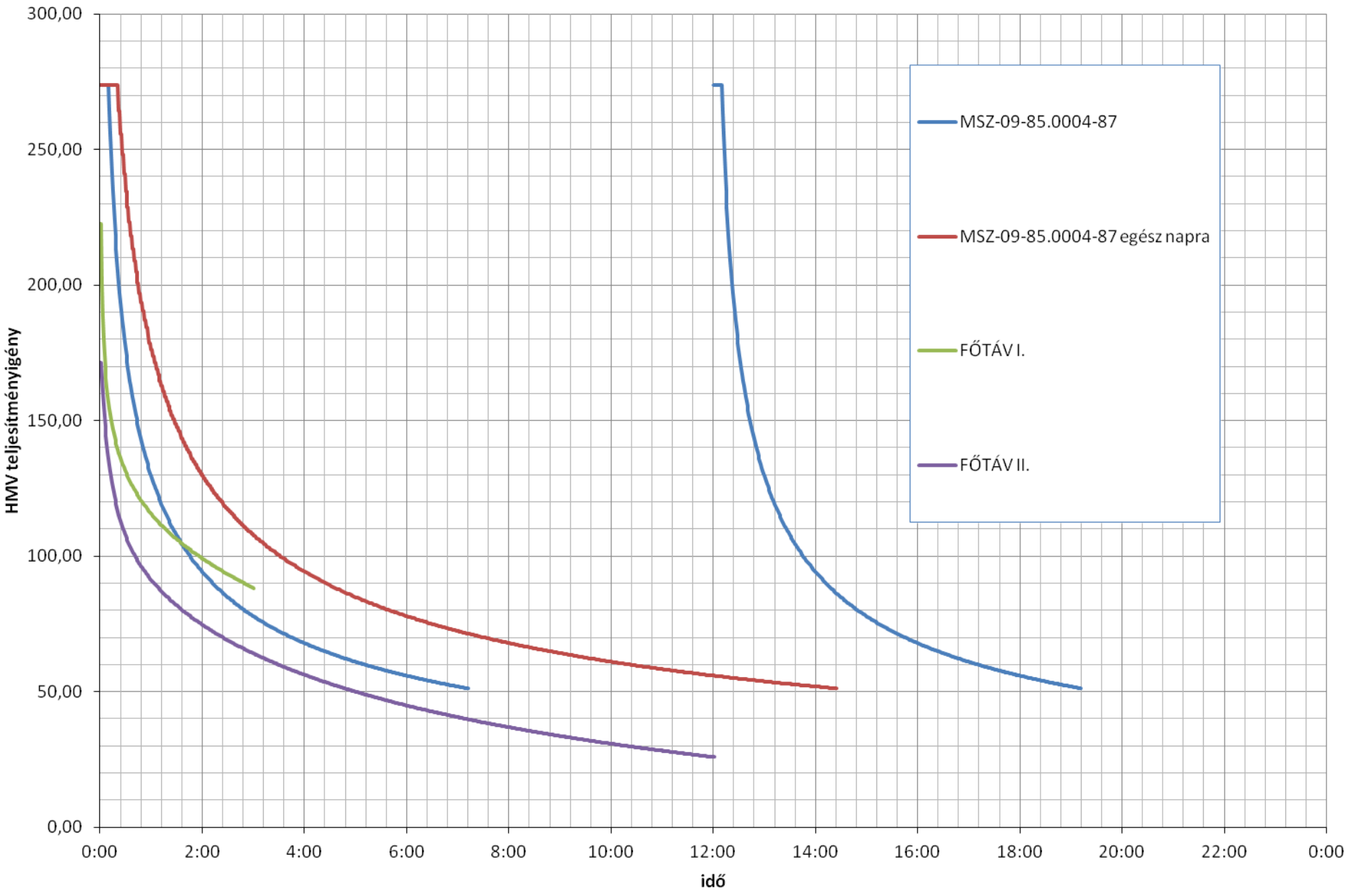

Méretezési összefüggések

$$\dot{V}_{\text{átl.}} = 0,135 \cdot N + 0,3 \cdot \sqrt{N} - 0,6$$

$$A = 28,623 \cdot \dot{V}_{\text{átl.}}^{0,4893}$$

$$B = -0,27 \cdot \dot{V}_{\text{átl.}}^{-0,224} + 0,000813 \cdot \dot{V}_{\text{átl.}}$$

$$C = -0,00165 \cdot \dot{V}_{\text{átl.}} - 0,0135$$

$$\dot{V}(\tau) = A \cdot \tau^B + C \cdot \tau$$

liter/perc

csúcsidőtartam: 1÷180 perc

lakásszám: $N = 10 \div 350$

„FŐTÁV II. méretezési összefüggések”

$$\dot{V}(\tau, n) = \overline{\dot{V}(n)} \left(\frac{80,8}{\sqrt{\tau + 18}} - \frac{442}{\tau + 38,8} - 1,58 \right) \left(1 + m \left(\frac{\tau}{1440} - 0,25 \right) \right)$$

$$\overline{\dot{V}(n)} = 0,0447(n - 13,09) + 1,41\sqrt{n - 13,09}$$

$$m = 0,851 * \ln(n - 9,316) - 3,25$$

a térfogatáram liter/percben, az idő percben helyettesítendő
érvényességi időtartam 1-720 perc (fél nap)

15-350 lakás

Biztosan nincs alulméretezés; kisebb a túlméretezés mértéke (2005-)

Nem lakossági fogyasztók leírása

- a cél a napi tartamdiagram leírása
- nincsenek mérési eredmények; csak 3 iskolában zajlott egy kísérleti méréssorozat 2014 tavaszán
- rengeteg havi mérési adat áll rendelkezésre, amiből napi átlag határozható meg
- a 3 épület mérési eredményei alapján a fogyasztás tartamdiagramját gamma, Weibull és exponenciális eloszlással is jól le lehet írni
- egyszerűsége miatt az exponenciális eloszlást célszerű választani, ami egyparaméteres eloszlás, és a paraméter éppen a várható érték (azaz a fogyasztási periódus átlagfogyasztása) (!)
- problémát jelent az üzemszünet, illetve a 99% megbízhatósági szintű méretezési érték becslése
- exponenciális eloszlással a lakossági fogyasztók is jól leírhatók

az exponenciális eloszlás sűrűségfüggvénye

$$f_e(x) = \begin{cases} \lambda \cdot e^{-\lambda \cdot x} \\ 0 \end{cases}$$

$$\text{ha } x \geq 0$$

$$\text{ha } x < 0$$

az exponenciális eloszlás eloszlásfüggvénye

$$F_e(x) = \begin{cases} 1 - e^{-\lambda \cdot x} \\ 0 \end{cases}$$

$$\text{ha } x \geq 0$$

$$\text{ha } x < 0$$

az eloszlásfüggvény inverze (a tartamdiagram)

$$F_e^{-1}(y) = \begin{cases} \ln(1 - y)^{-1/\lambda} \\ 0 \end{cases}$$

$$\text{ha } x \geq 0$$

$$\text{ha } x < 0$$

$$F(x) = \begin{cases} 0, & x \leq 0, \\ 1 - e^{-\lambda x}, & x > 0. \end{cases}$$

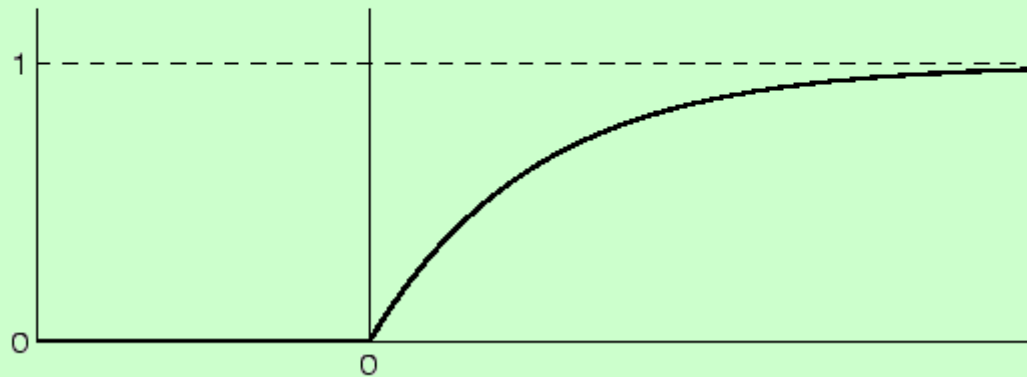

2.1. ábra: Az exponenciális eloszlásfüggvény

$$f(x) = \begin{cases} 0, & x \leq 0, \\ \lambda e^{-\lambda x}, & x > 0. \end{cases}$$

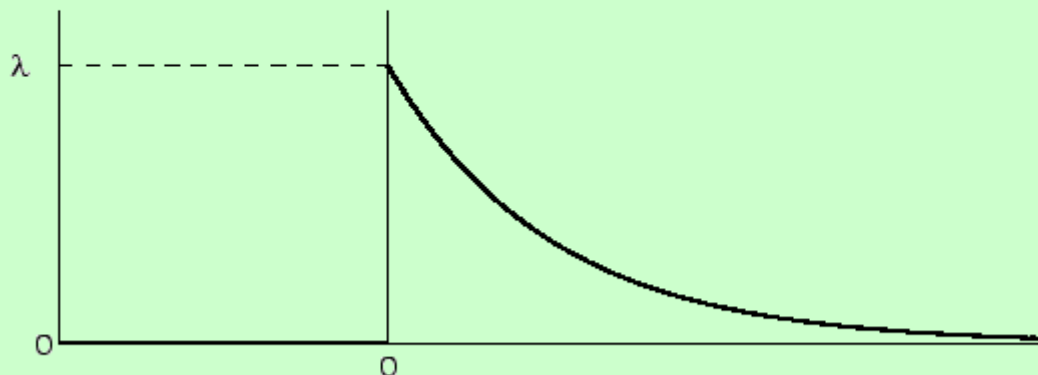

2.2. ábra: Az exponenciális sűrűségfüggvény

Az eloszlásfüggvény szemléletes jelentése:

annak Φ valószínűsége, hogy a \dot{V} fogyasztás az adott értéknél kisebb

A tartamdiagram szemléletes jelentése:

adott t időtartamhoz tartozó \dot{V} csúcsfogyasztás; a \dot{V} csúcsfogyasztásnál nagyobb fogyasztás a T hosszúságú fogyasztási periódus (1 nap) során t ideig fordul elő

$$\Phi = \frac{T - t}{T}$$

A tartamdiagram az eloszlásfüggvény 90° -kal való elforgatása!

$$F(x) = \begin{cases} 0, & x \leq 0, \\ 1 - e^{-\lambda x}, & x > 0. \end{cases}$$

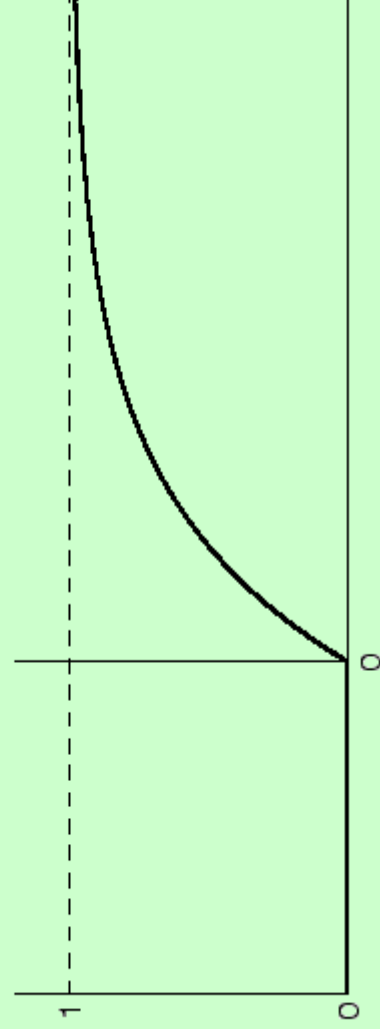

2.1. ábra: Az exponenciális eloszlásfüggvény

$$f(x) = \begin{cases} 0, & x \leq 0, \\ \lambda e^{-\lambda x}, & x > 0. \end{cases}$$

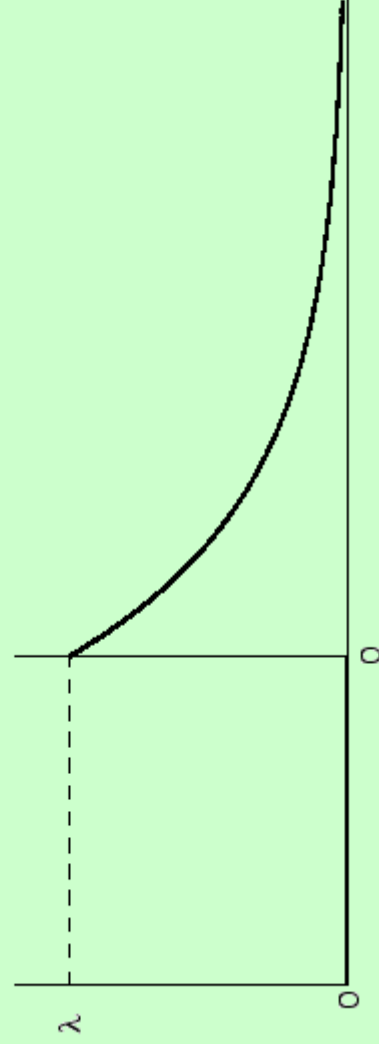

2.2. ábra: Az exponenciális sűrűségfüggvény

az exponenciális eloszlás eloszlásfüggvénye

$$F_e(x) = \begin{cases} 1 - e^{-\lambda \cdot x} & \text{ha } x \geq 0 \\ 0 & \text{ha } x < 0 \end{cases}$$

az eloszlásfüggvény inverze (a tartamdiagram)

$$F_e^{-1}(y) = \begin{cases} \ln(1 - y)^{-1/\lambda} & \text{ha } y \geq 0 \\ 0 & \text{ha } y < 0 \end{cases}$$

- egy paraméterünk van, és az pont az átlagfogyasztás – azt pedig jól ismerjük a rengeteg elszámolási adatból
- de ez az átlag a fogyasztási periódusra vonatkozik, ami rövidebb 24 óránál – a fogyasztási szünet hosszát viszont nem ismerjük

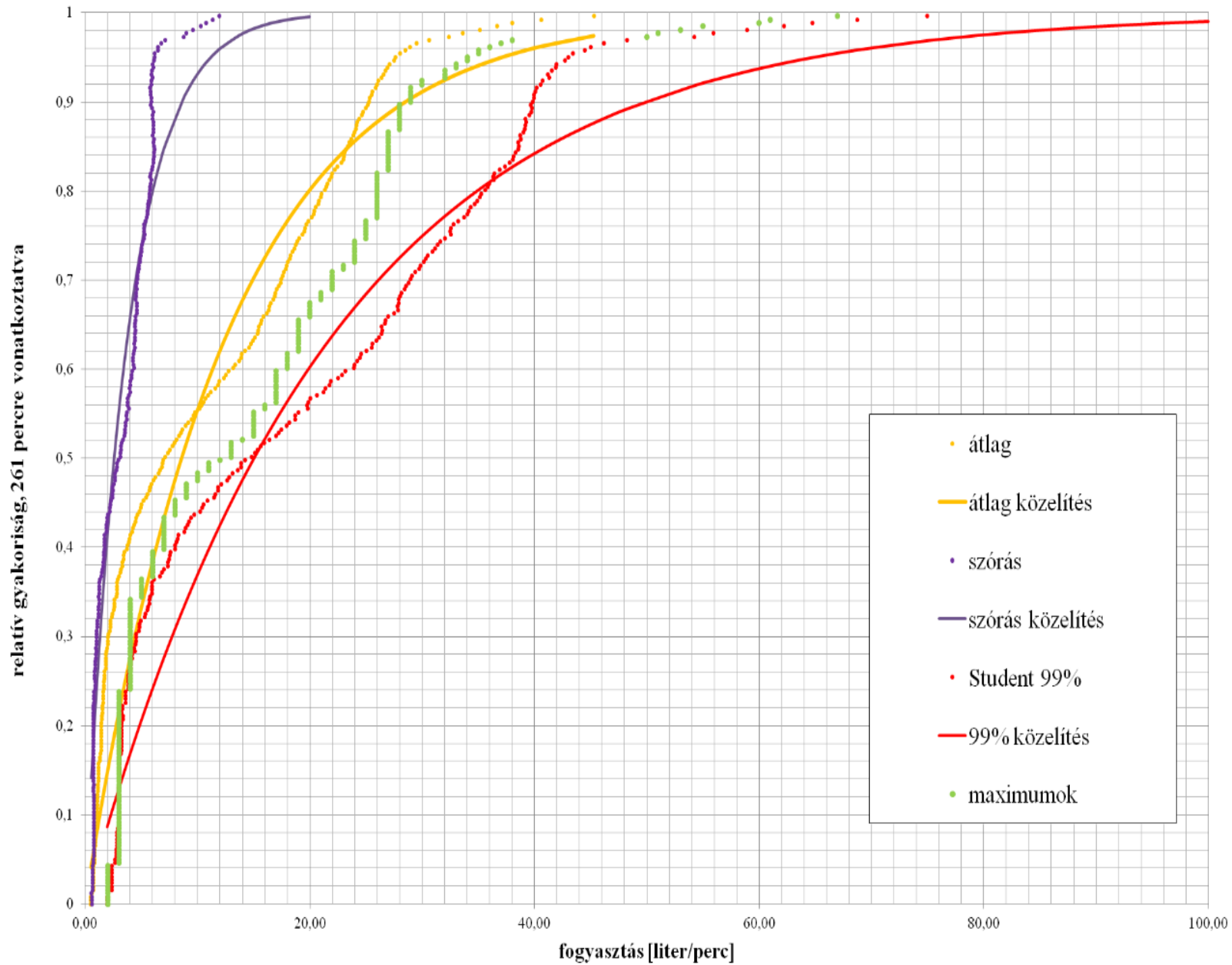

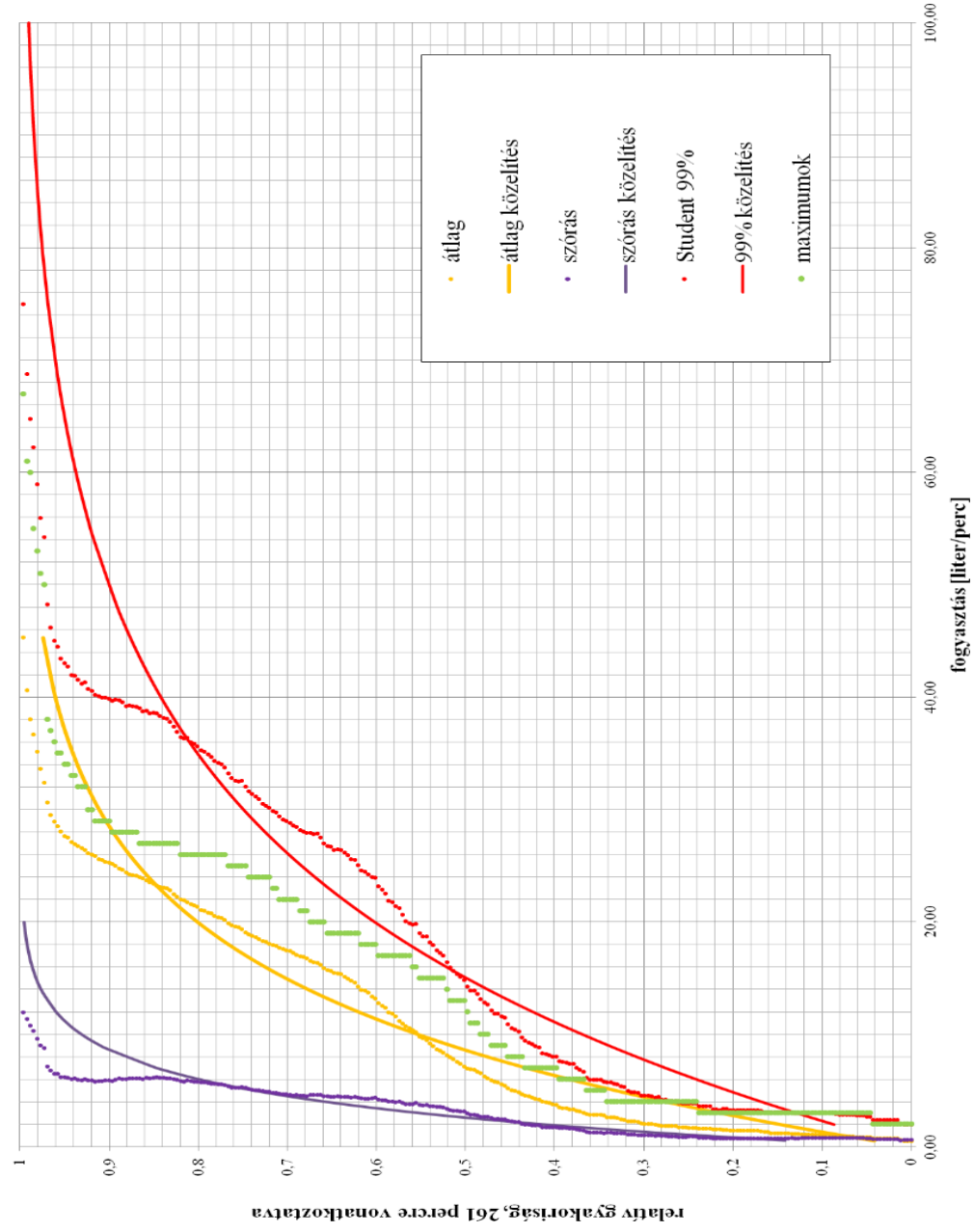

A tartamdiagram exponenciális eloszlással való közelítése nem kiforrott módszer, egyelőre csak ígéretes elképzelés.

A méretezés nagyon sok bizonytalanságot tartalmaz.

Egy projekt során egy kórház HMV rendszerének méretezéséhez már sikeresen alkalmaztuk.

A HMV termelő rendszer megfelelő kialakításával a HMV igények meghatározásában jelentkező bizonytalanságokat minimális beruházási költség többlettel egyszerűen lehet kompenzálni.

HMV termelés

A HMV termelés szekunderoldali kialakításai

átfolyós

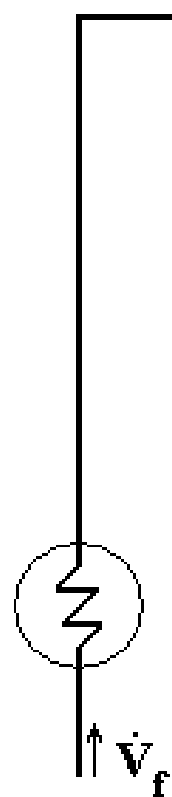

boiler

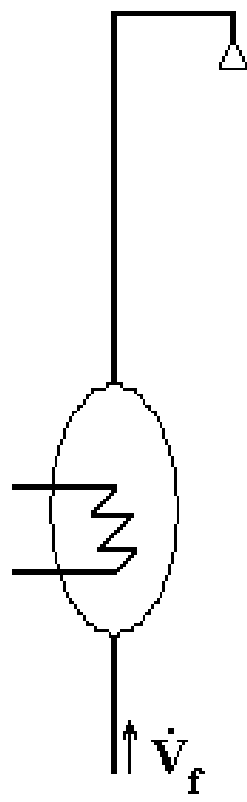

soros

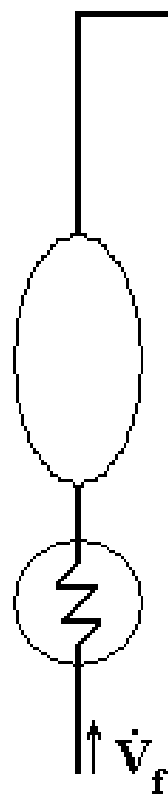

párhuzamos

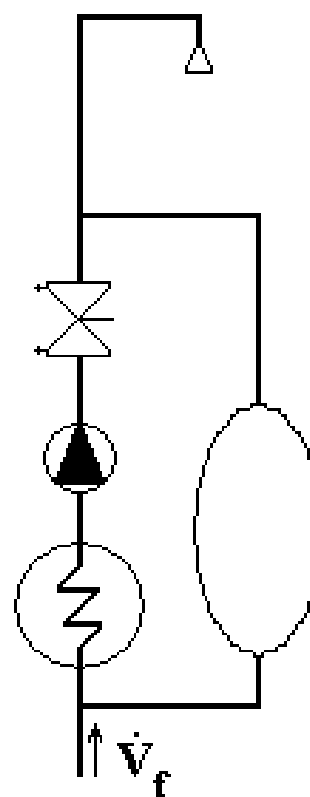

"frissvíz-állomás"

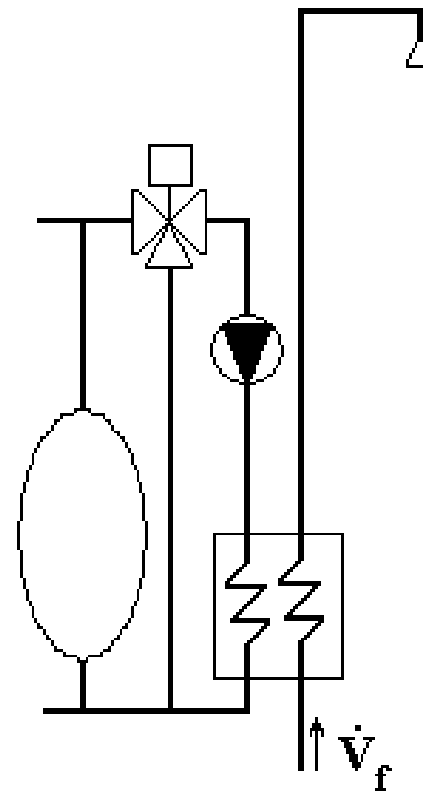

Átfolyós HMV termelés

Rendezett fogyasztási diagramokból képzett átlag, szórás és 1% kockázatú érték

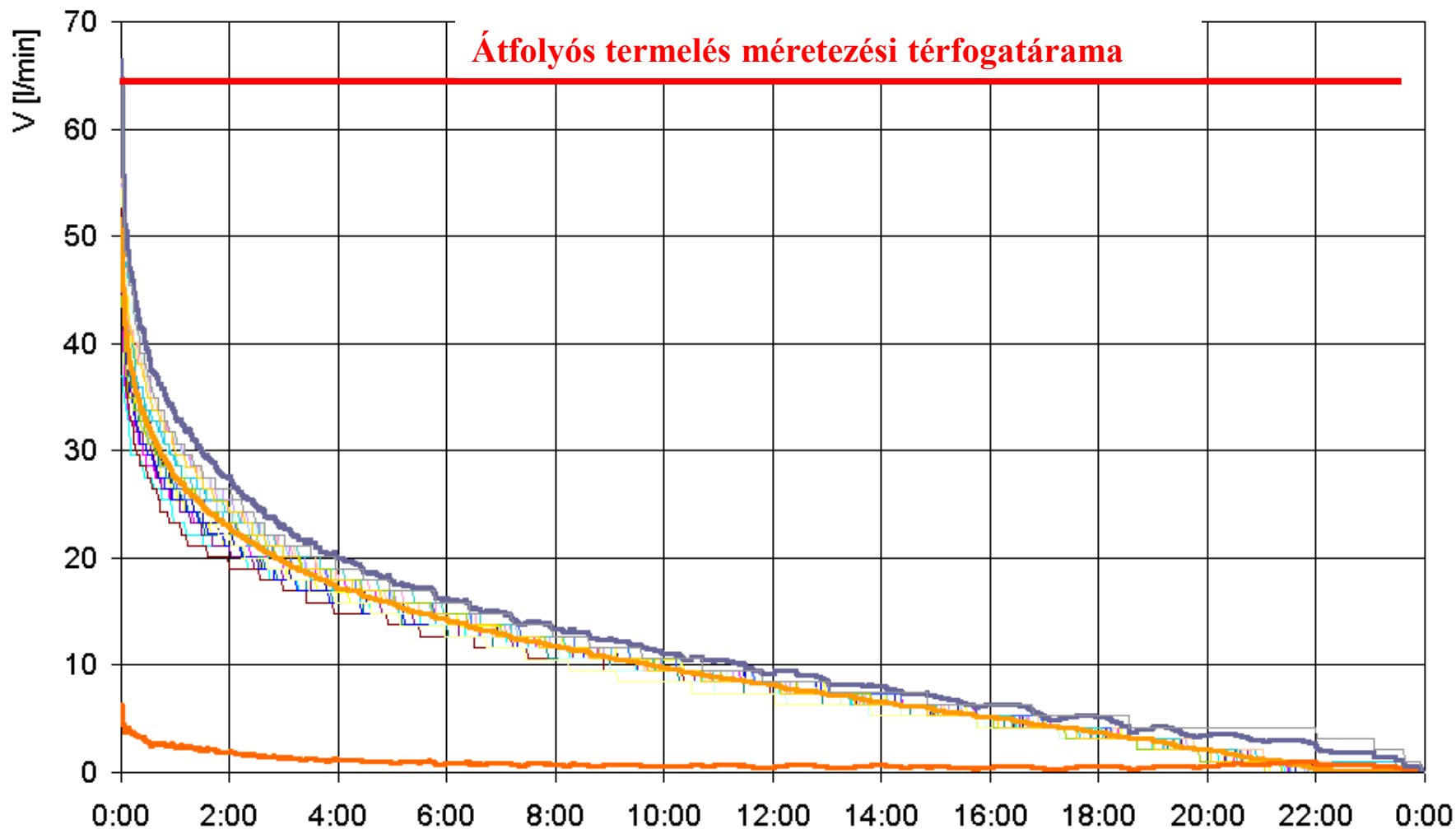

Átfolyós HMV termelés

- Kialakítása a legegyszerűbb
- Lemezes hőcserélő alkalmazása esetén nem jelentős probléma a nagyméretű hőcserélő
- A hőcserélő primer oldalán is biztosítani kell a megfelelő teljesítményt – ennek költsége már korántsem elhanyagolható
- Nagyon rossz a csúcskihasználási időtartam
- Csak előnykapcsolásban érdemes alkalmazni
- A gyorsan változó fogyasztást nagyon nehéz szabályozással lekövetni

HMV bojlerok alkalmazásának higiéniai és energetikai korlátai

A téma aktualitása

- Igen gyakran merülnek fel ellátási panaszok bojleres („indirekt tárolós”) HMV termelő rendszerek működésével kapcsolatban:
 1. Nem megfelelő a szolgáltatott HMV hőmérséklete (gyakori ok)
 2. Rendkívül magas a HMV termelés energiafelhasználása (ritkább)
- Nagyon sok olyan rendszerrel lehet találkozni, ahol az 1. ellátási panasz nem jelentkezik, a 2. jelenséget viszont nem ismerik fel. (Ha nincs panasz, akkor probléma sincs!)
- A 2. hiba sok esetben eleve kódolva van a rendszerbe.
- A bojler betervezése és beépítése egyszerű és olcsó, az üzemeltetési költségek azonban a felhasználónál jelentkeznek.
- Az energetikaiakkal párhuzamosan vízhygiéniai problémák is felmerülnek.

A bojlerok alkalmazásának szempontjai

- Egyszerű, kompakt kialakítás; nincsen szükség szivattyúra, beszabályozásra, nincsen külső hőcserélő
- Kiválasztására/méretezésére könnyen kezelhető összefüggések, illetve katalógusok szolgálnak
- Kedvező ár
- Szereti a tervező és kivitelező
- A hőcserélő felület mérete korlátozott
- Kisütés után hosszú lehet a felfűtési idő
- (Higiéniai problémák merülhetnek fel)
- Nagy méretben nem jó az üzemeltetőnek és a felhasználónak (csak nem tudják)

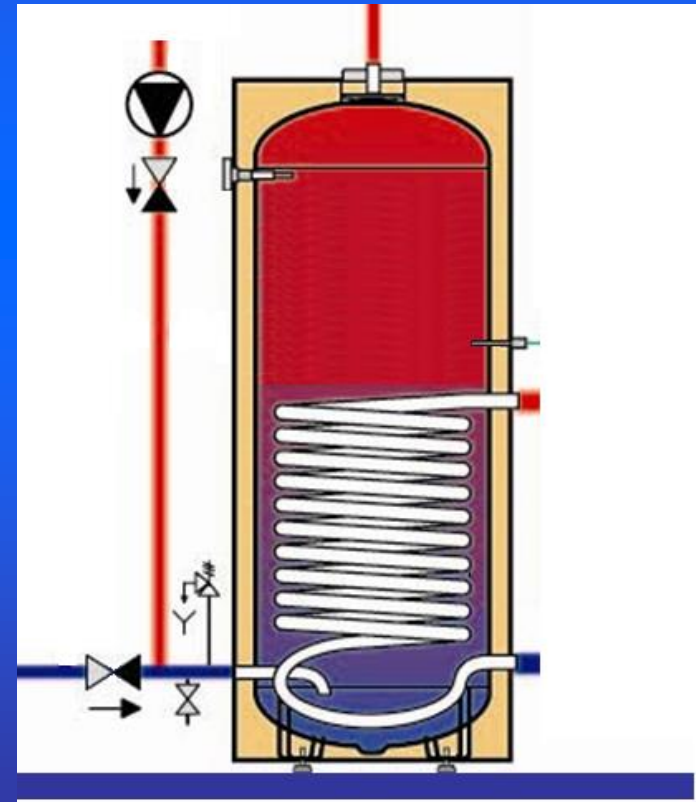

Bojler („indirekt fűtésű tároló”) méretezése/kiválasztása

- Méretezés a DIN 4708 szerint
- N szükséglet-tényező megállapítása: az ellátandó fogyasztók igényének átszámítása „lakóegység”-re:

$$N = \frac{\sum_n p \cdot v \cdot w}{p_e \cdot w_e} = \frac{\sum_n p \cdot v \cdot w}{3,5 \text{ fő} \cdot 5,820 \text{ kWh}}$$

- Hőszükségleti görbe az N tényező függvényében
- Ez alapján a tárolós vízmelegítő (bojler) kiválasztható:

$$N_{\text{tároló}} > N$$

- Teljesítménytényező (Leistungskennzahl): a gyártók katalógusban megadják

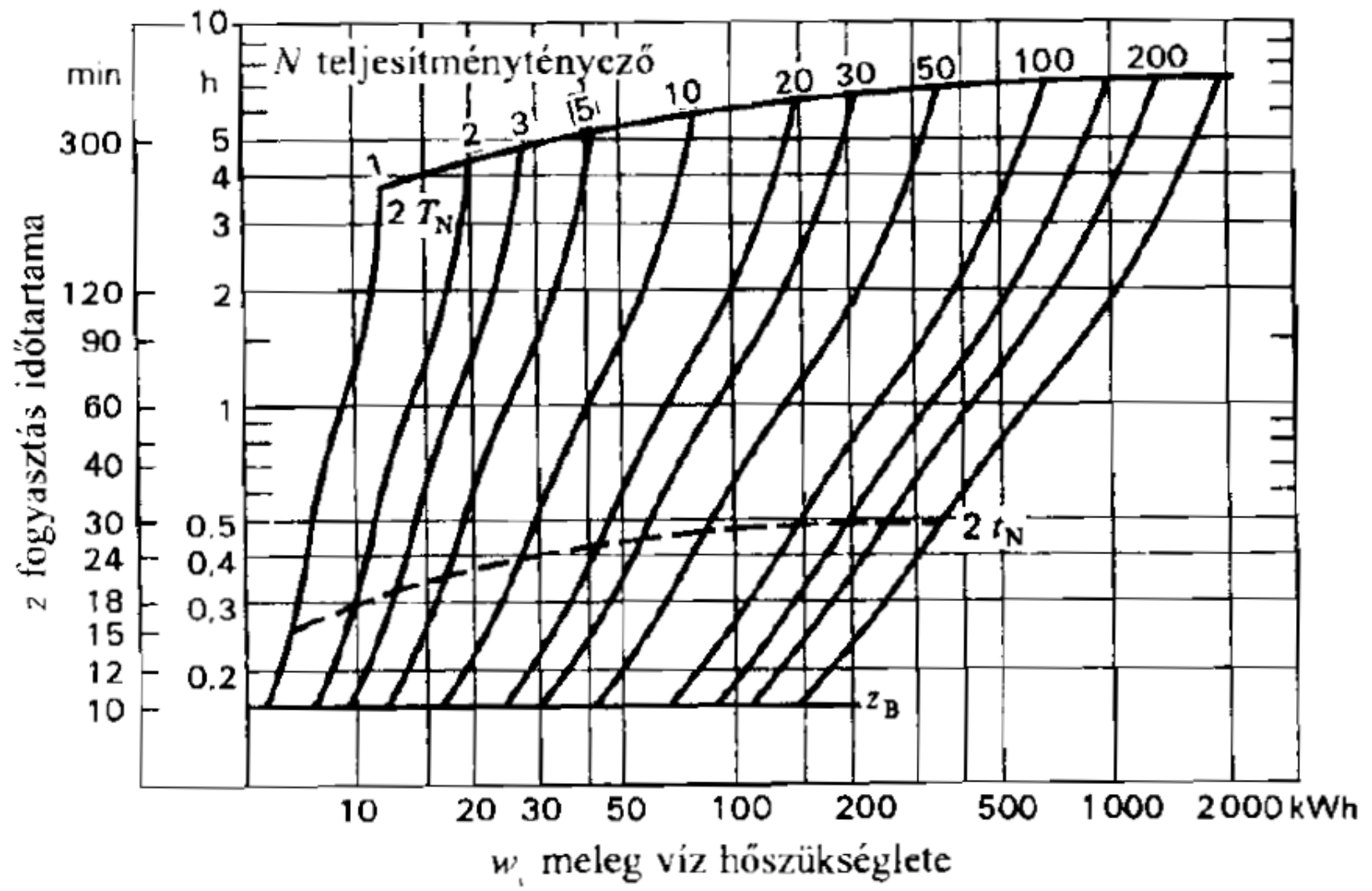

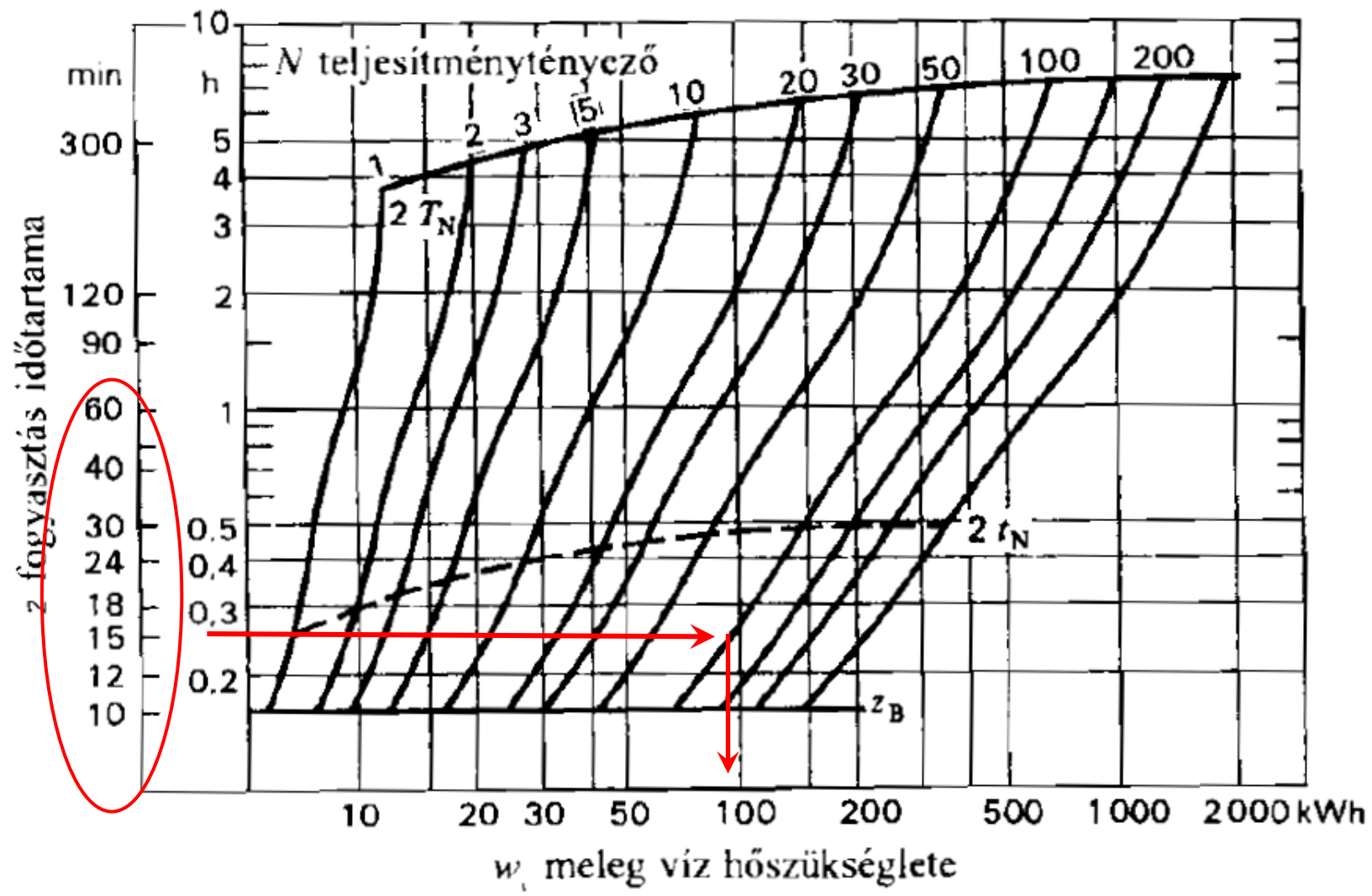

A teljesítménytényezőt tartalmazó diagram és a tartamdiagram egymással egy-egyértelmű összefüggésben vannak

A fogyasztás egy napi változása; a nap rendezett fogyasztási diagramja
(53 lakásos társasház)

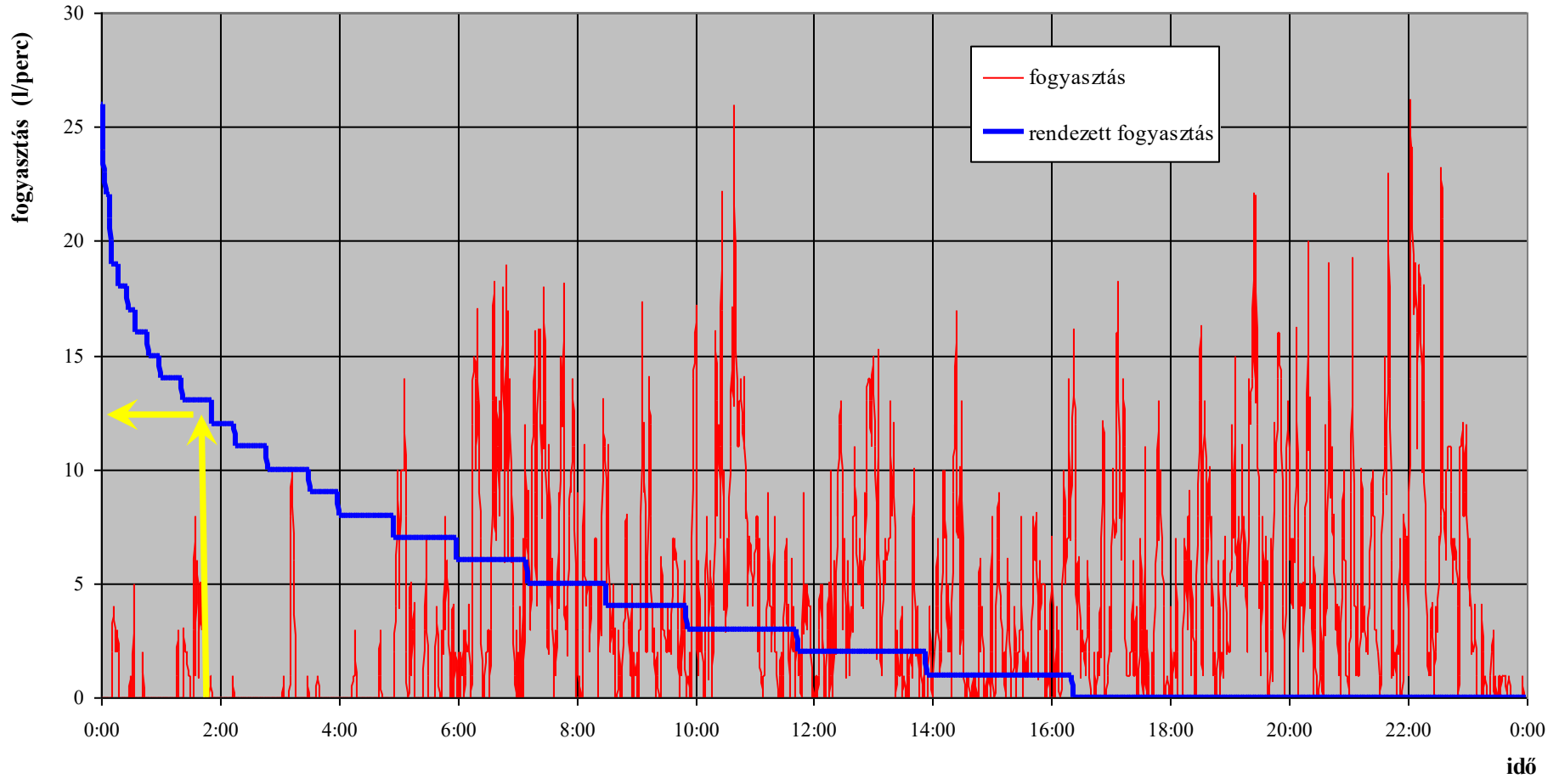

kW, °C

100 literes bojler feltöltése 18 kW-os kazánnal

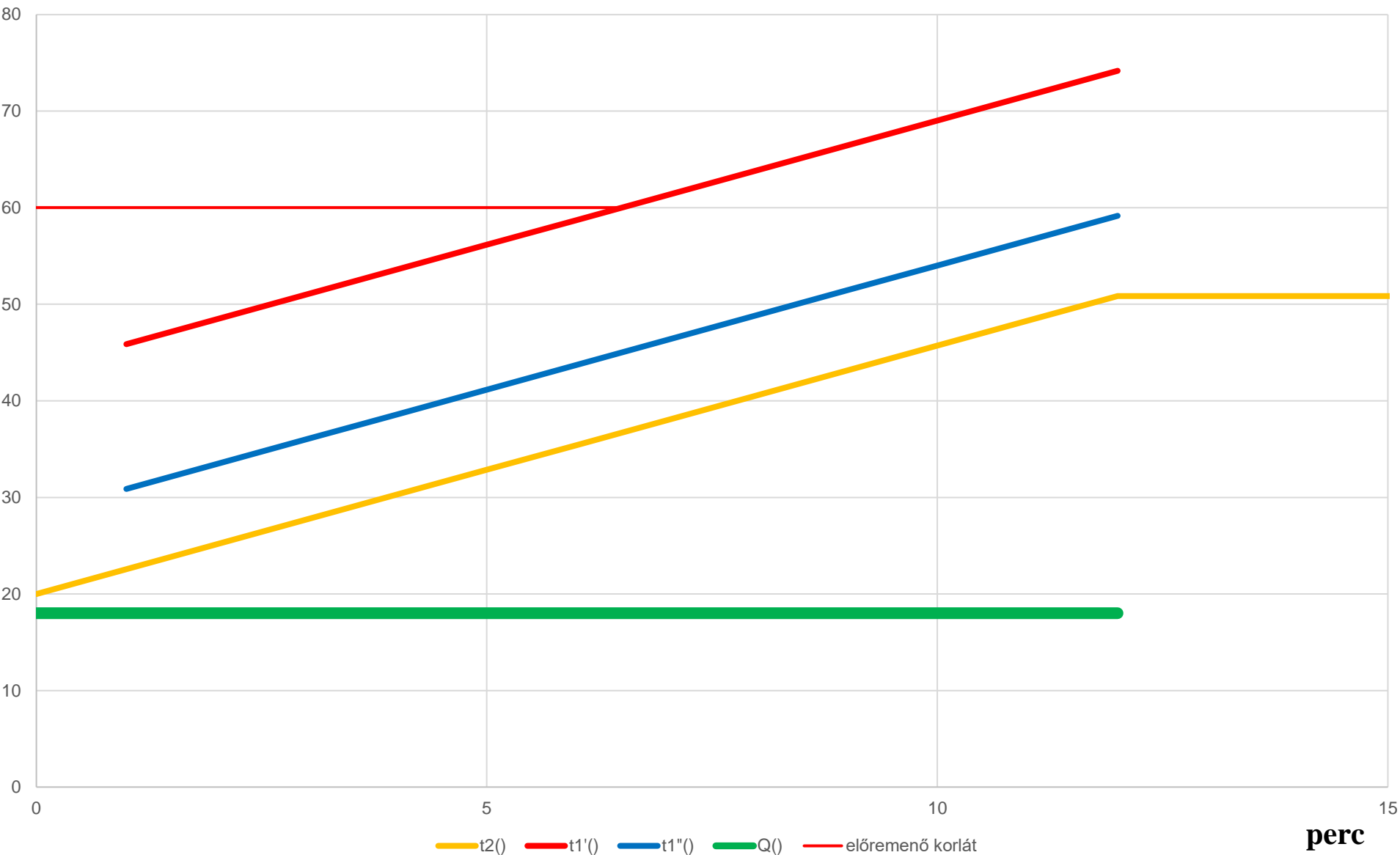

A bojleres HMV termelés problémái – ha a primer előremenő hőmérséklet korlátozott

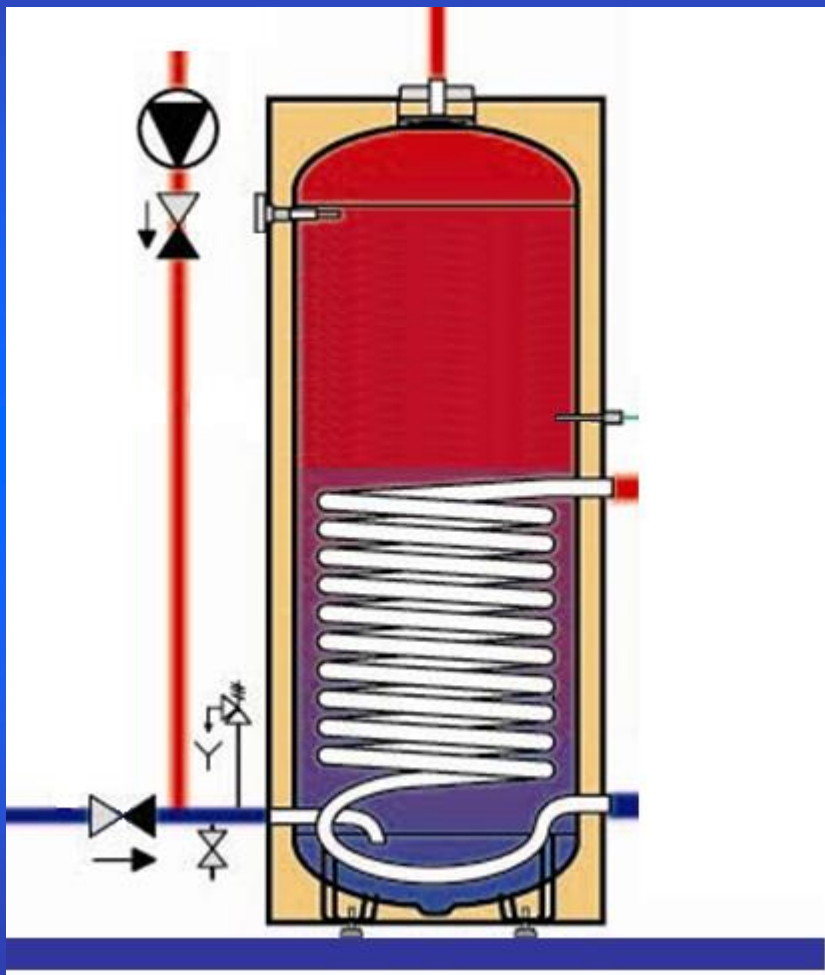

- a felfűtés szabályozásához szükséges hőmért 50/45°C hőmérsékletre szokták beállítani
- a felfűtési folyamat végén a tartály olyan hőmérsékletre melegszik, amikor a fűtőközeget már csak kis Δt -vel lehet visszahűteni
- kis fogyasztás, vagy túlméretezett boiler esetén a tároló igen nagy tartománya tartósan a névleges hőmérséklet közelében (kicsivel alatta) van
- a primer közeg alig hűthető vissza
- (akár soha nem alakulnak ki a feltételek a kazán kondenzációs üzeméhez)
- **1. példa: budapesti A kategóriás irodaház**

2. példa: 130 lakás, 30 étterem; esti csúcs HMV fogyasztása – 2 db 1000 literes bojler

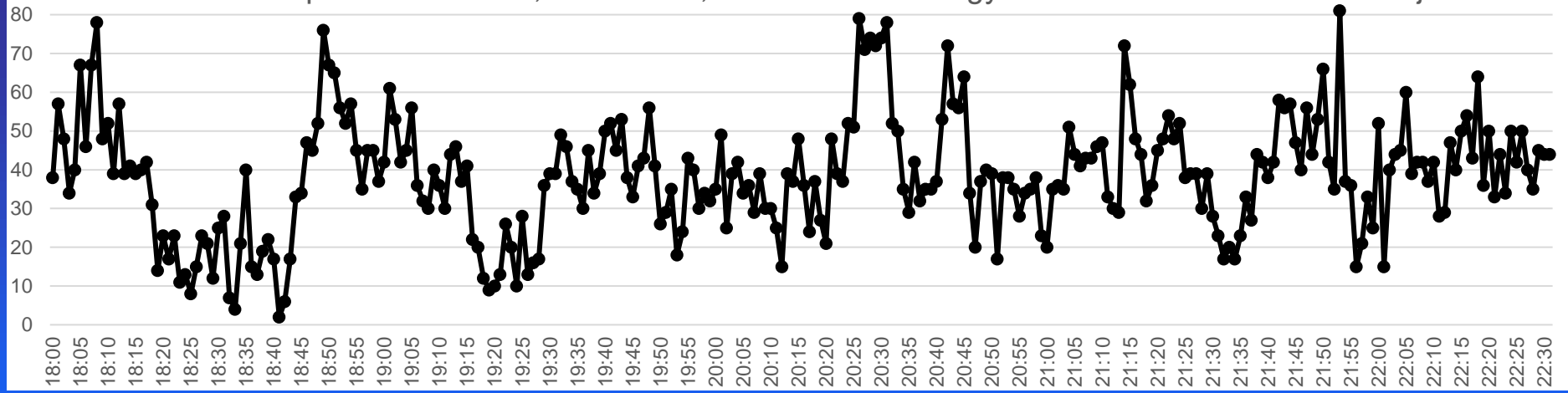

HMV fűtés primer előremenő hőmérséklet

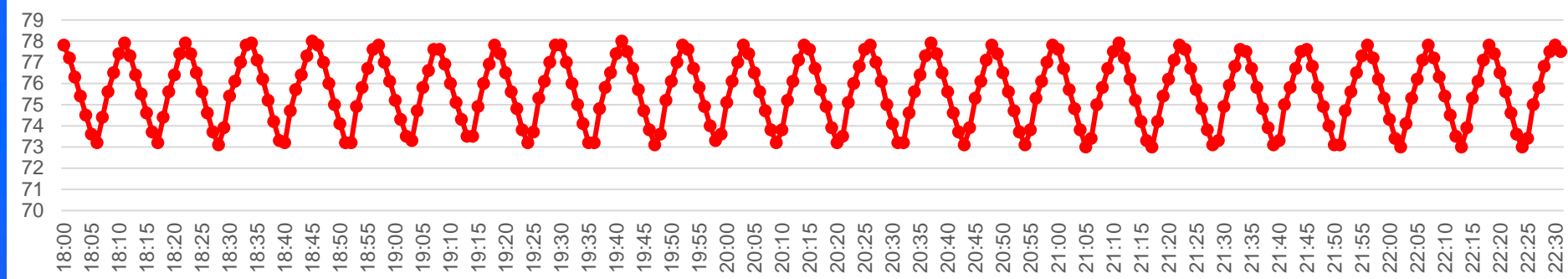

HMV tároló felső hőmérséklet

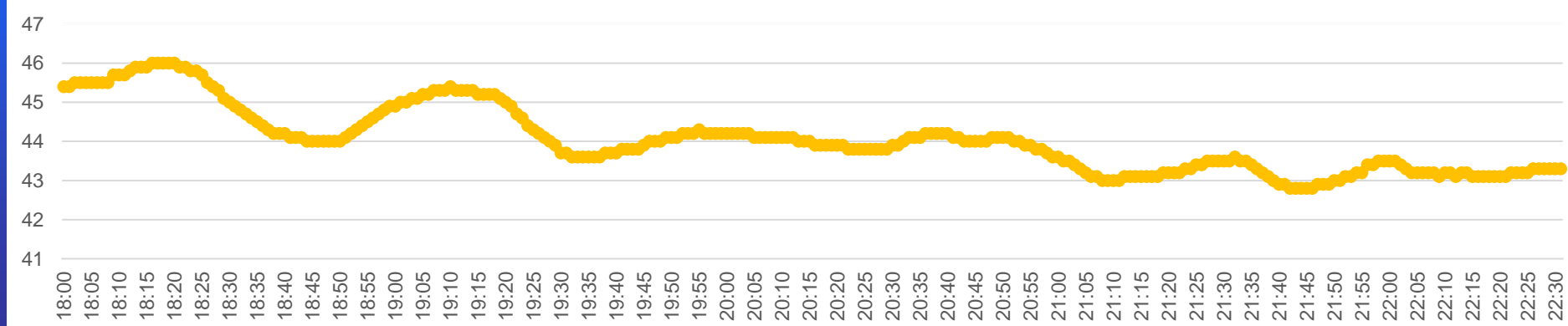

kW

A hőigény alakulása a vizsgált esti csúcs alatt

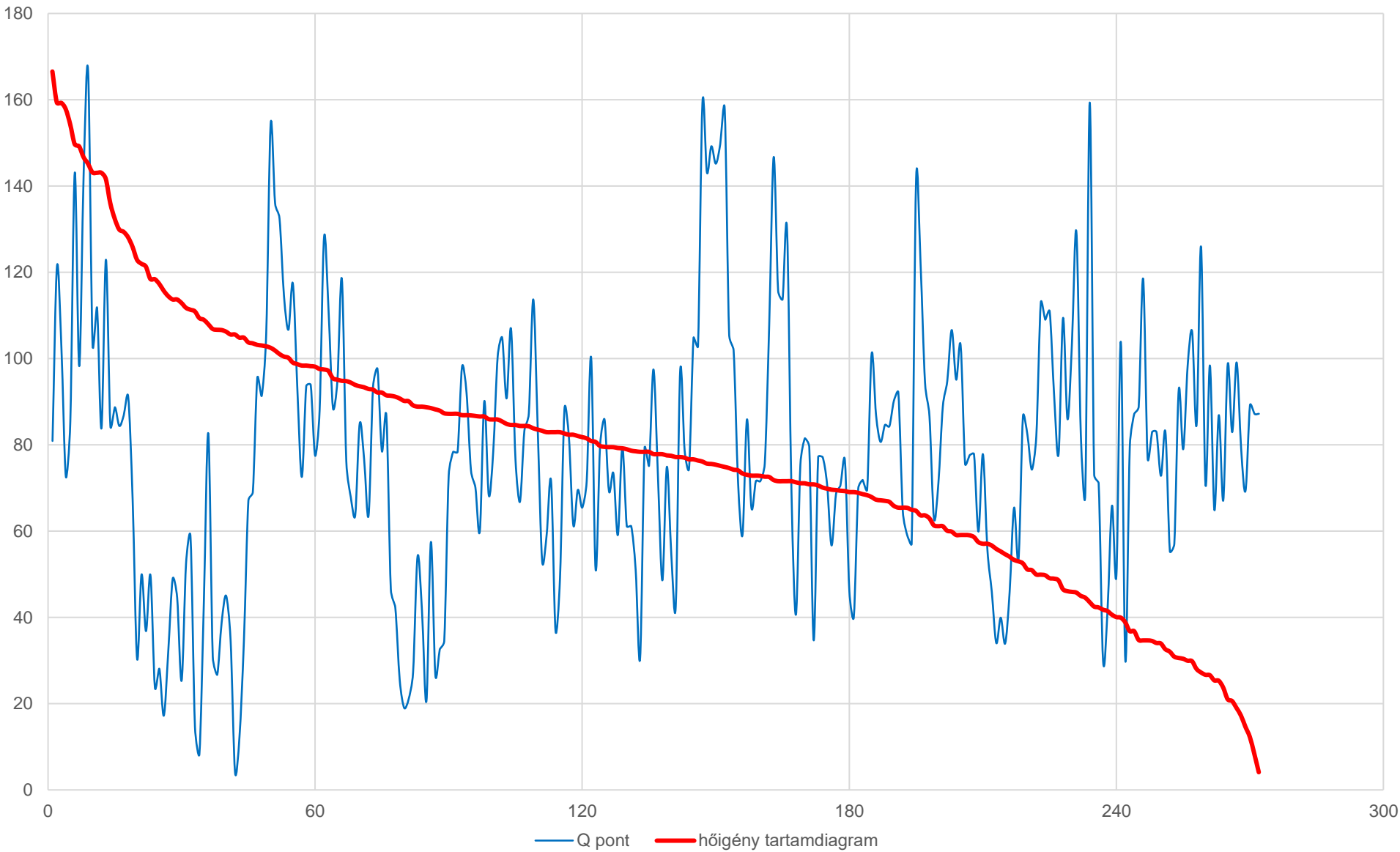

kW, °C

20°C-os induló hőmérsékletű tartály felfűtése 75°C előremenő hőmérséklet esetén

A számítás során elhanyagoltuk, hogy a tartály hőmérsékletének emelkedésével a hőátbocsátási tényező csökken.
Egtárolós, egyszerűsített modell.

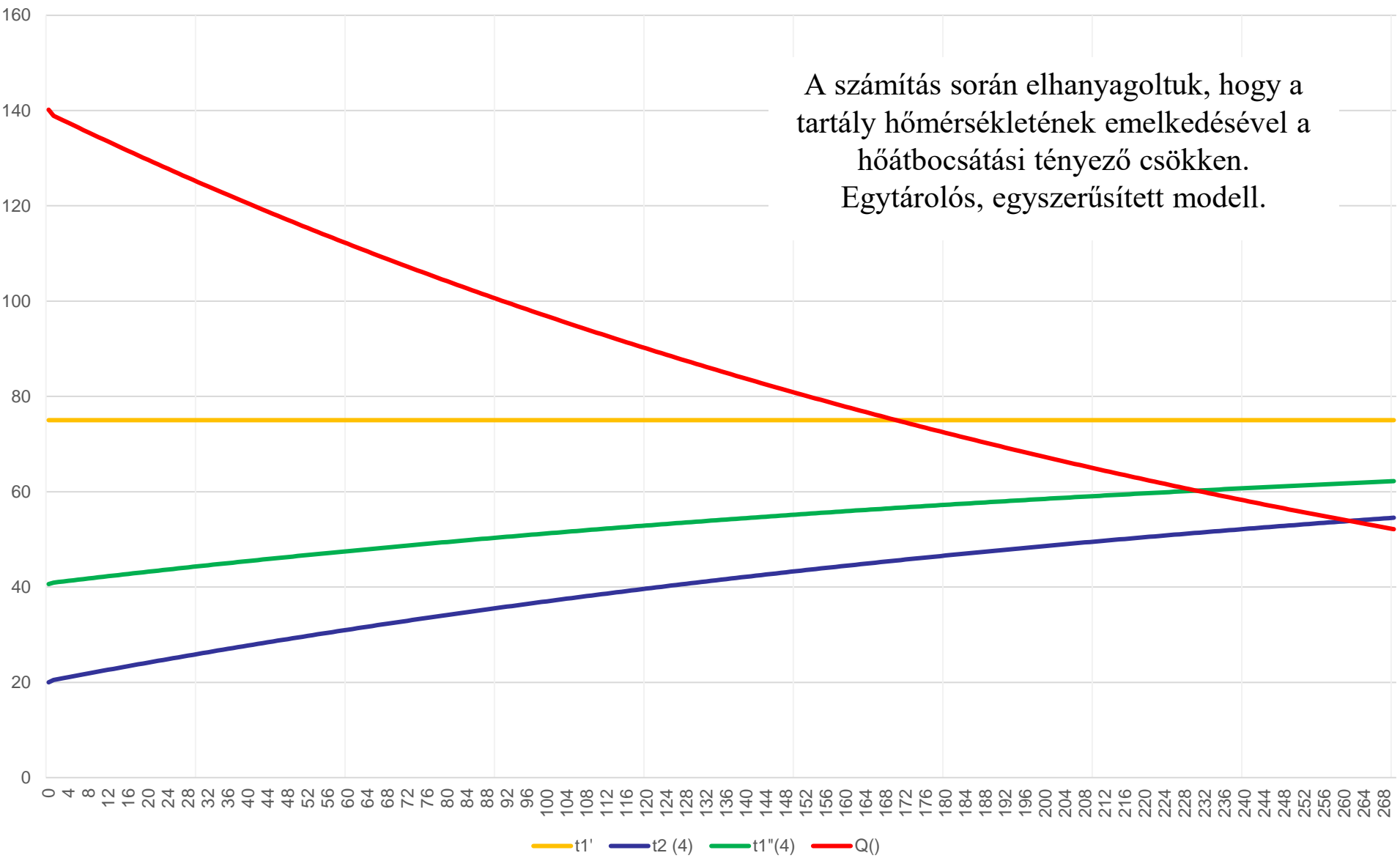

kW, °C

20°C-os induló hőmérsékletű tartály felfűtése 75°C előremenő hőmérséklet esetén

A számítás során elhanyagoltuk, hogy a tartály hőmérsékletének emelkedésével a hőátbocsátási tényező csökken

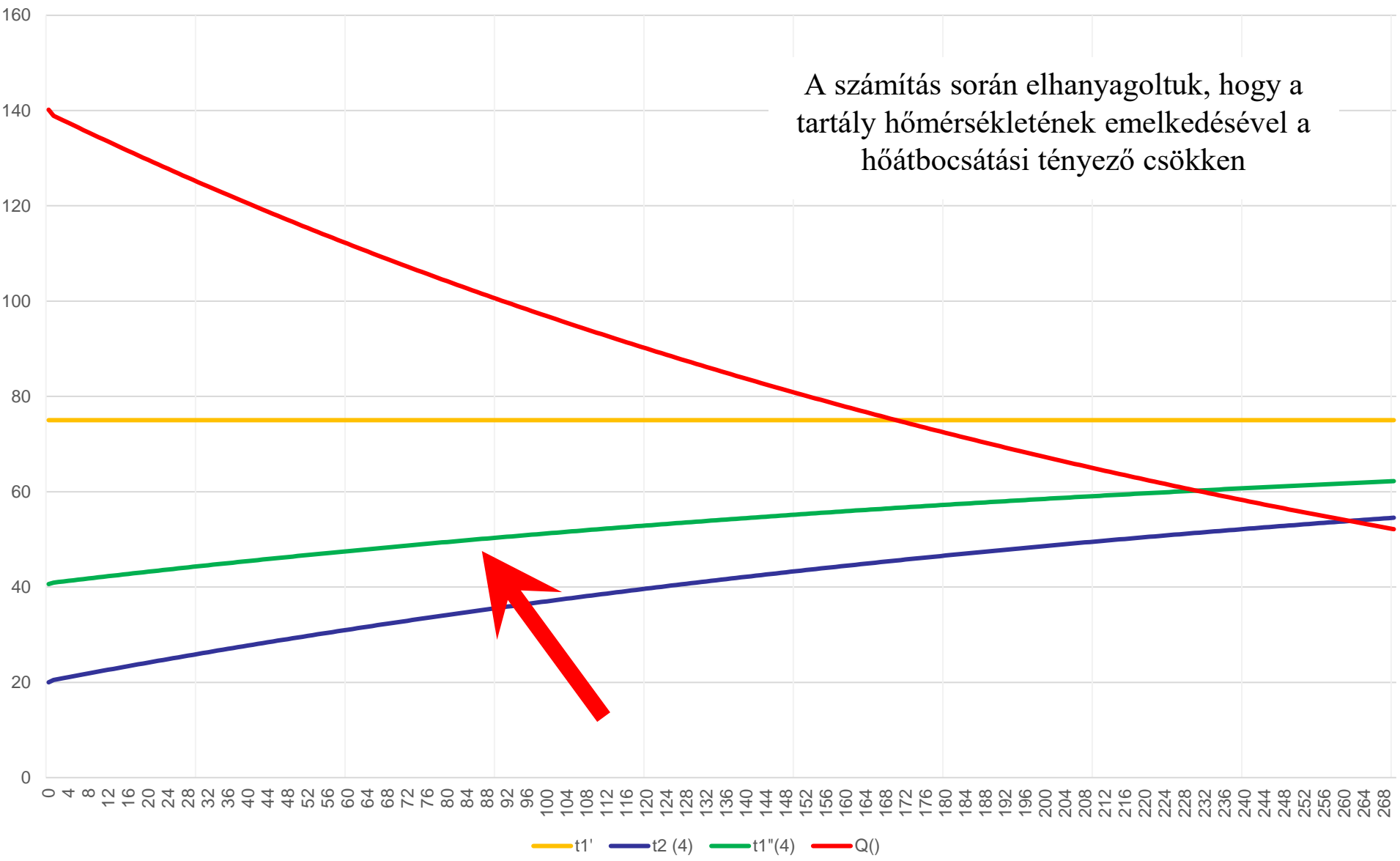

A boiler equilibrium temperatures as a function of consumption (heat production)

Equilibrium temperature: constant efficiency consumption case the temperature that forms in the tank

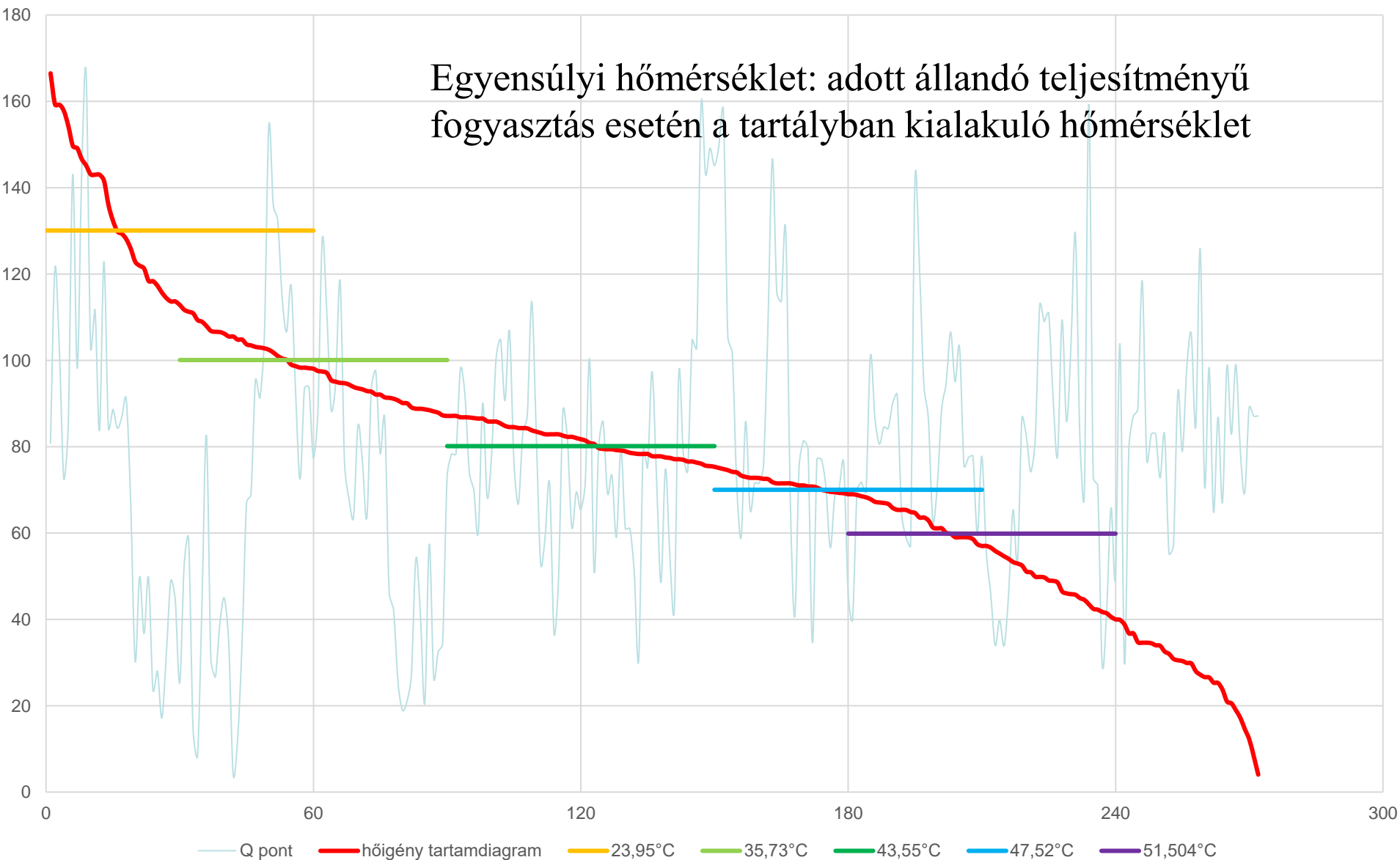

A bojler egyensúlyi hőmérsékletei a fogyasztás függvényében (hőtermelés)

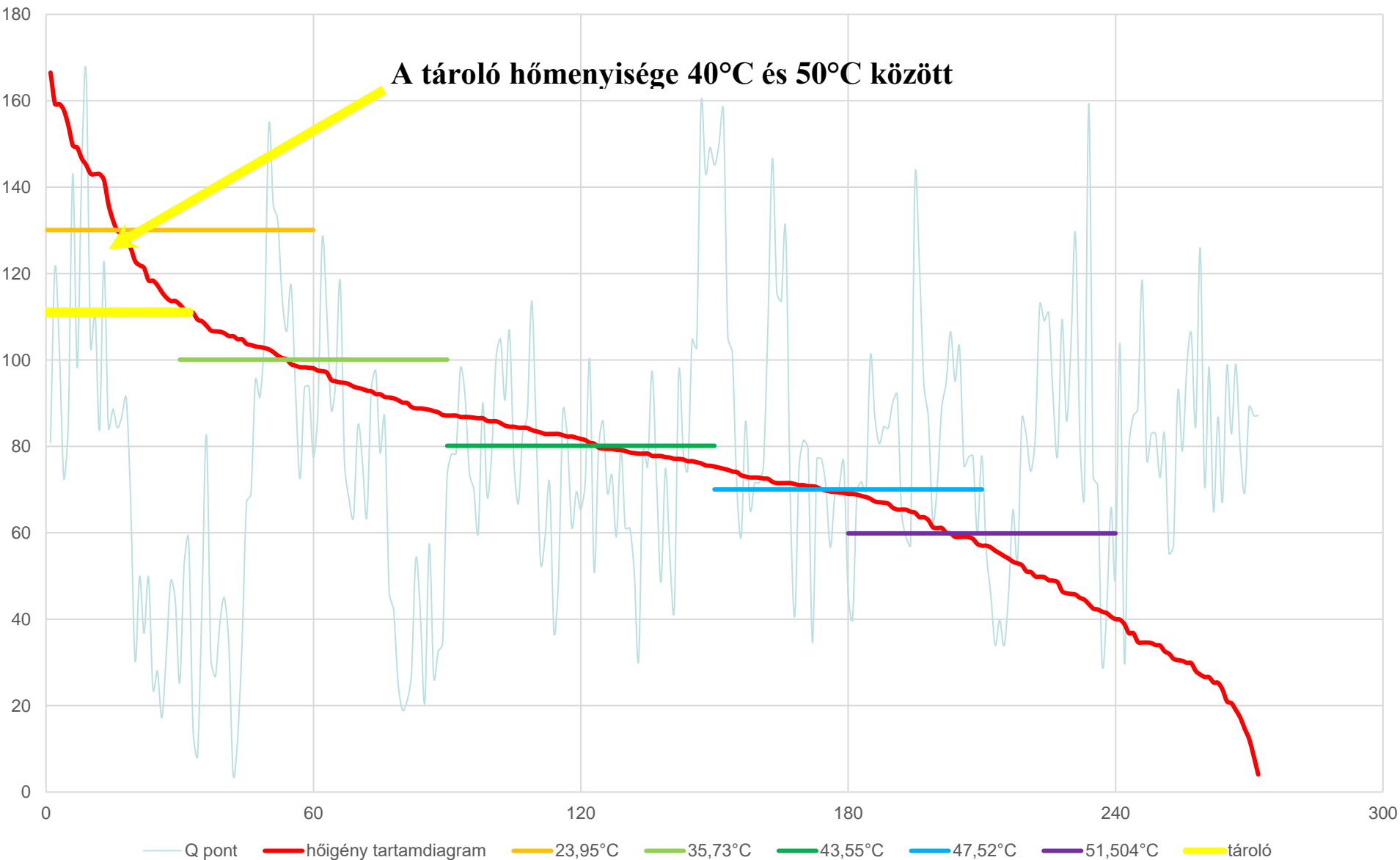

Keveredéses és kiszorítási tároló kisütése

A tárolóból kilépő víz hőmérséklete tökéletes keveredés és tökéletes kiszorítás esetén

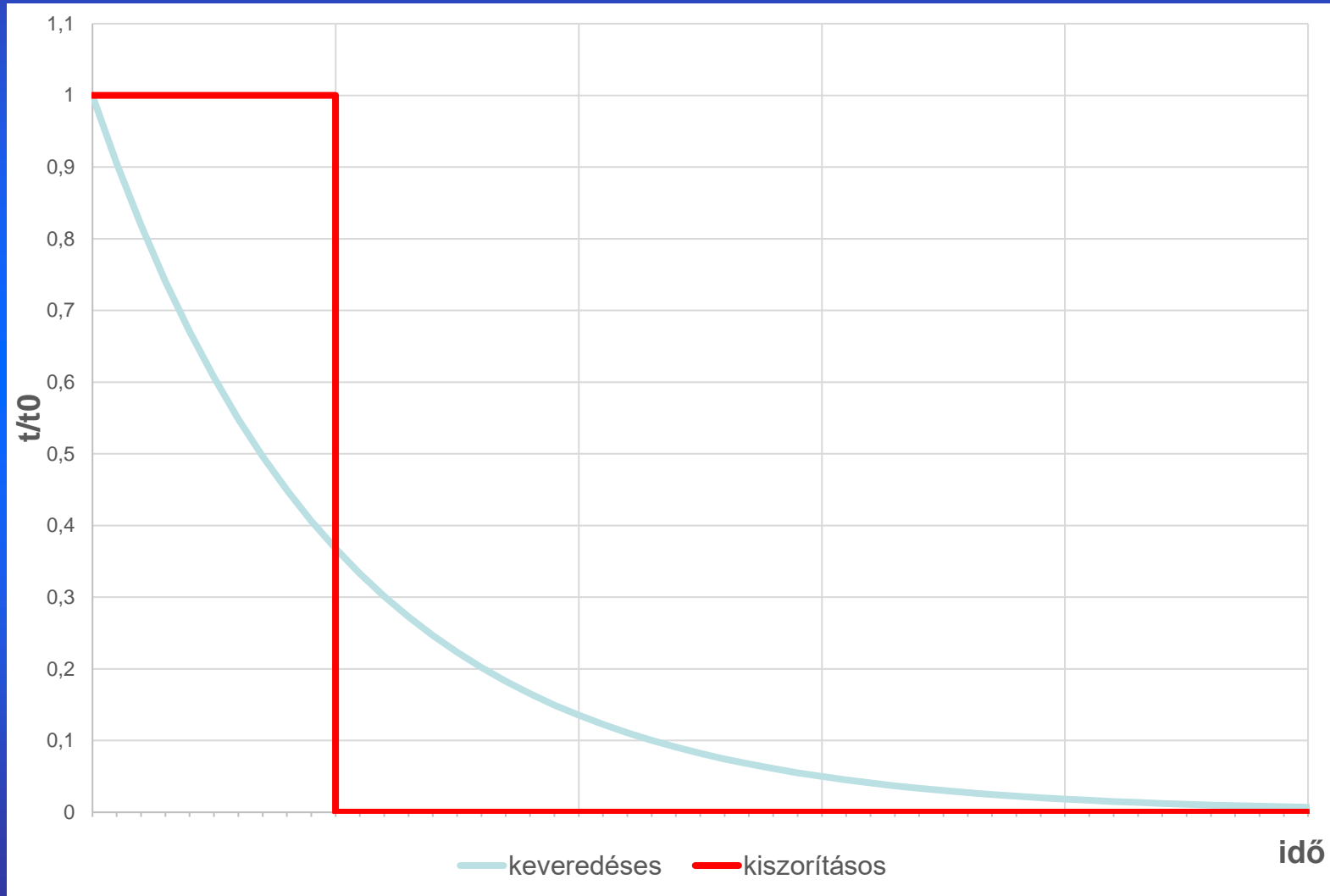

Keveredéses és kiszorításos tároló töltése

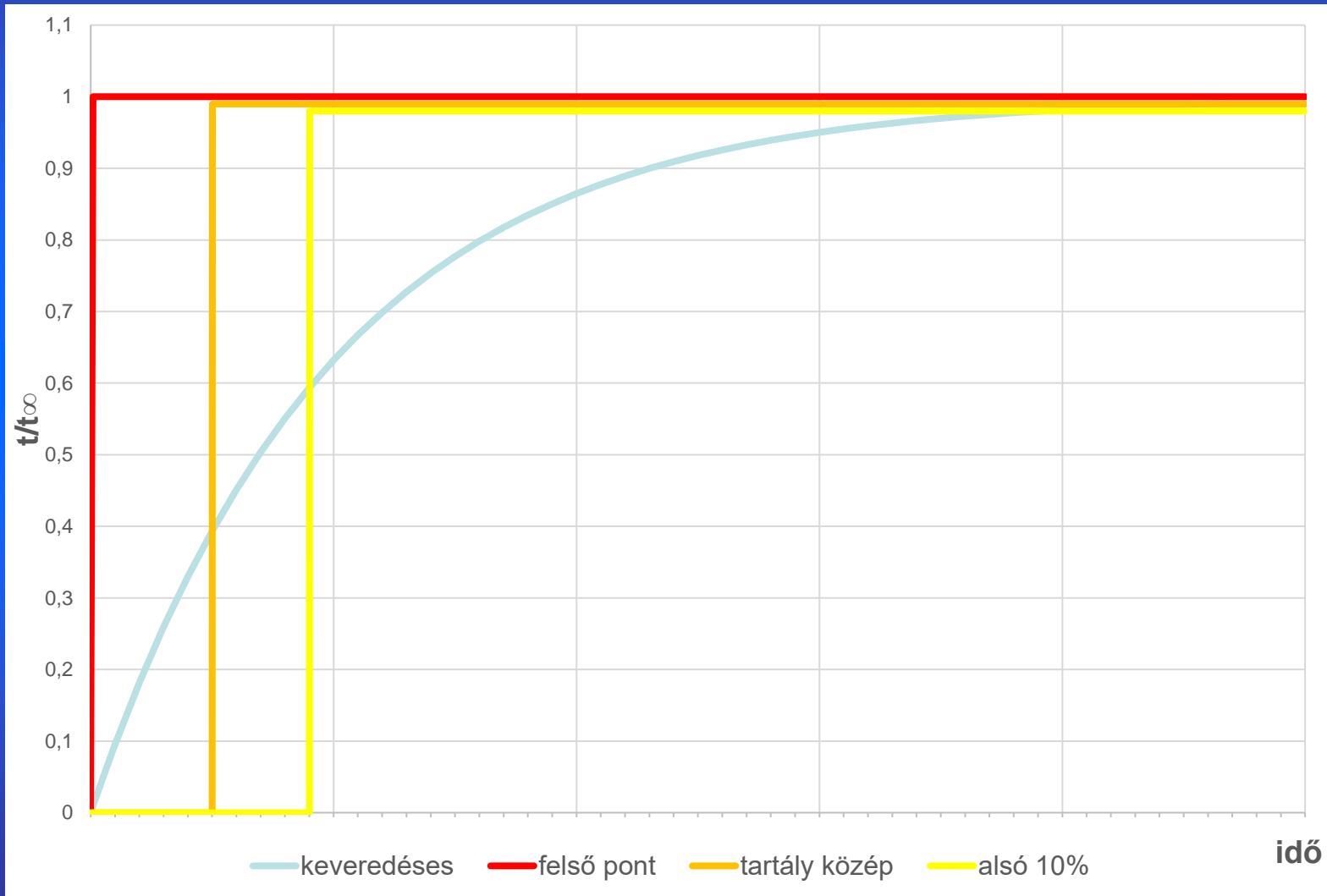

HMV bojler felfűtése – CFD eredmények

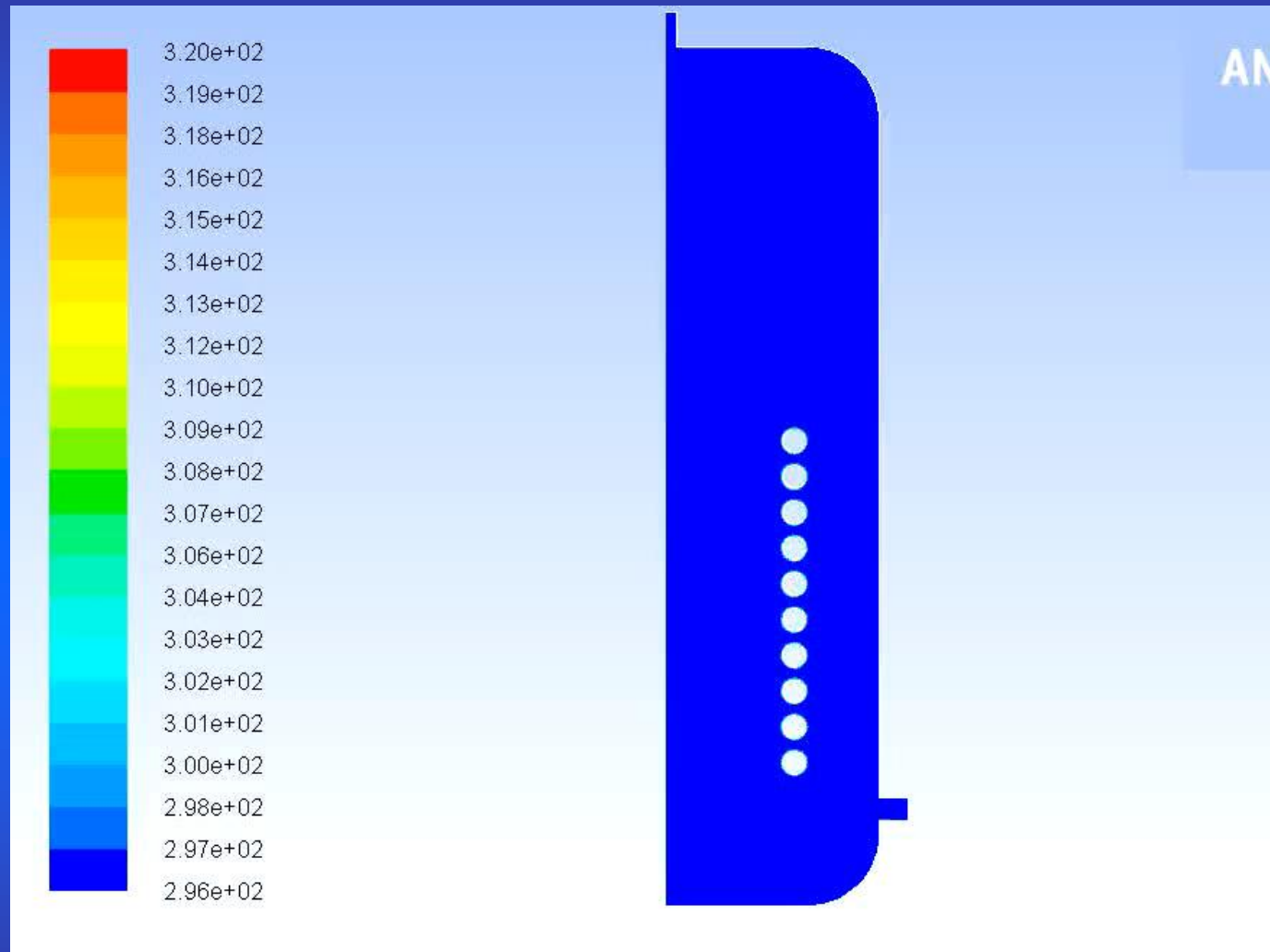

HMV bojler felfűtése és kisütése – mérési eredmények

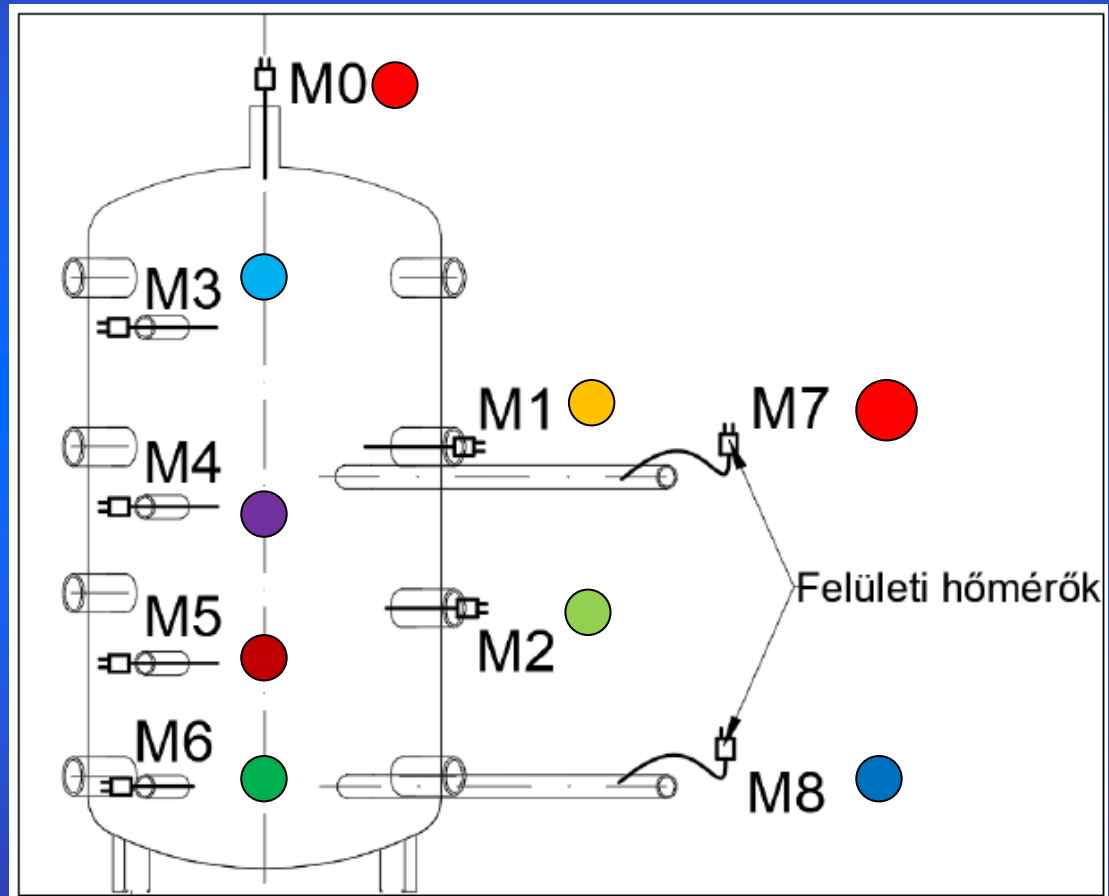

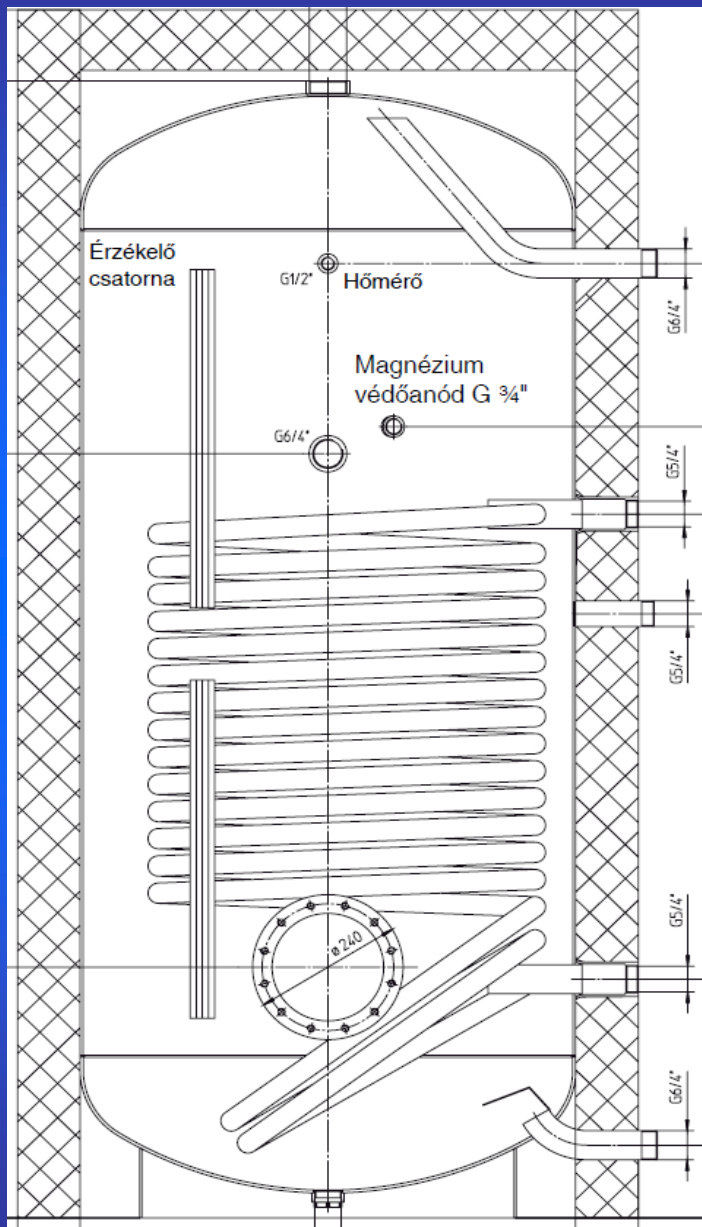

- Méréssorozat a korábbi szimulációkban szereplő tárolón
- 300 literes tároló; nem ismerjük pontosan a tároló geometriáját (*az ábra csak illusztráció*)
- A kilépőcsonk a tartály tetején található
- A hidegvíz bevezetése nem a gyártó által megadott kialakítású (*hanem annál sokkal jobb*)
- Ezeknél a tartályoknál az alsó tartomány fertőtlenítése érdekében a fűtő csőkögyő utolsó 1 vagy 2 körét behajlítják a tartály aljába
- A hidegvíz bevezetése oldalról történik

3097 l/h (- - - 1) és 1943 l/h (----- 4) térfogatáramú kisütés

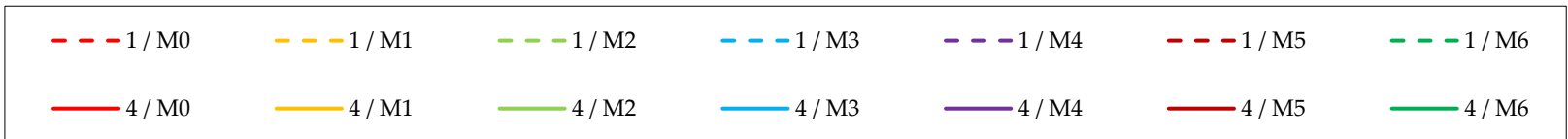
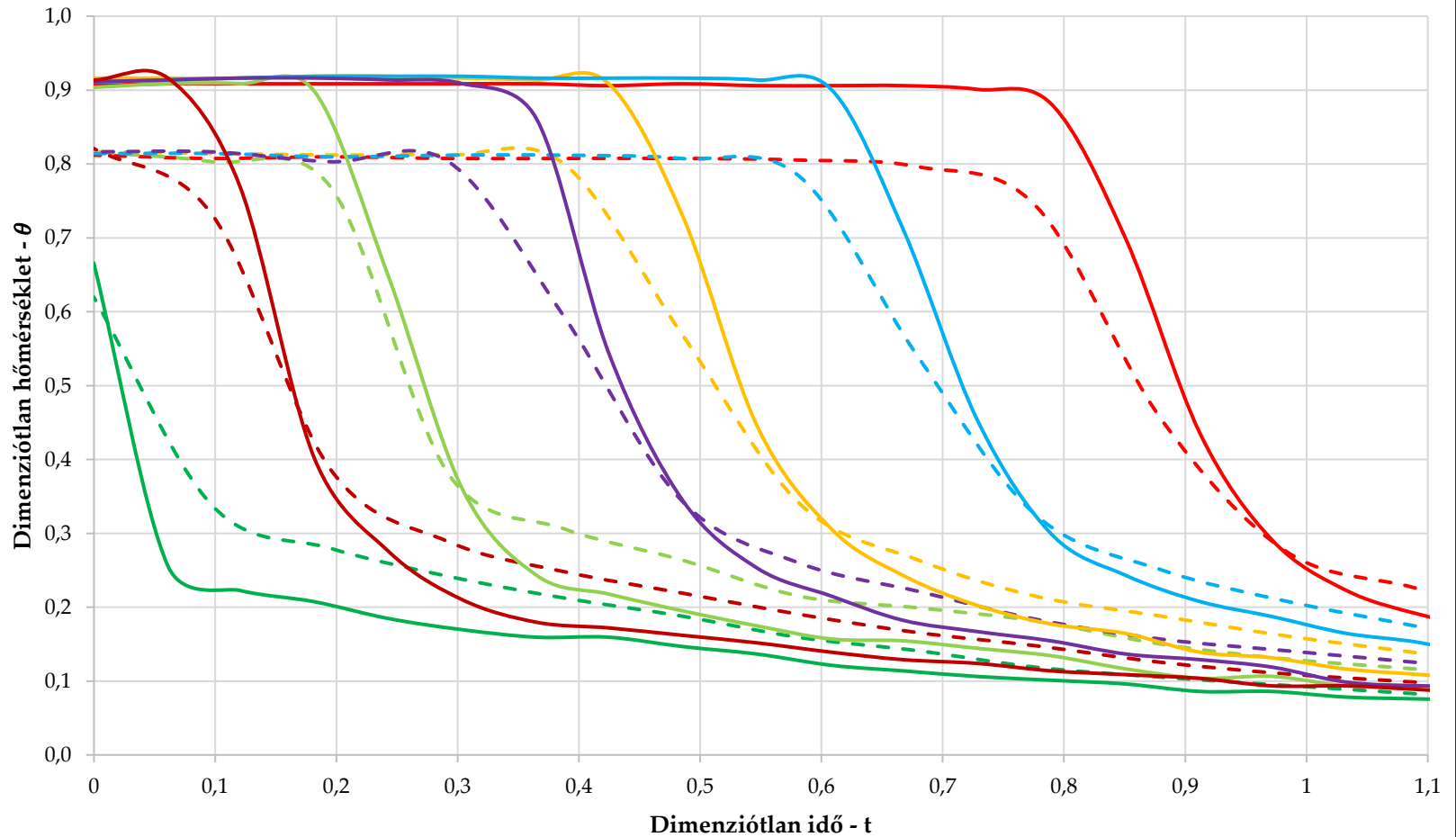

Felfűtés – „fertőtlenítés” a felfűtés során

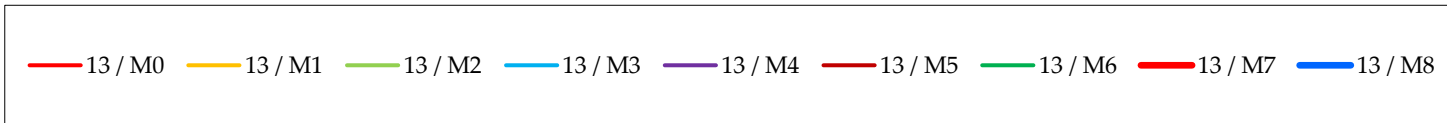
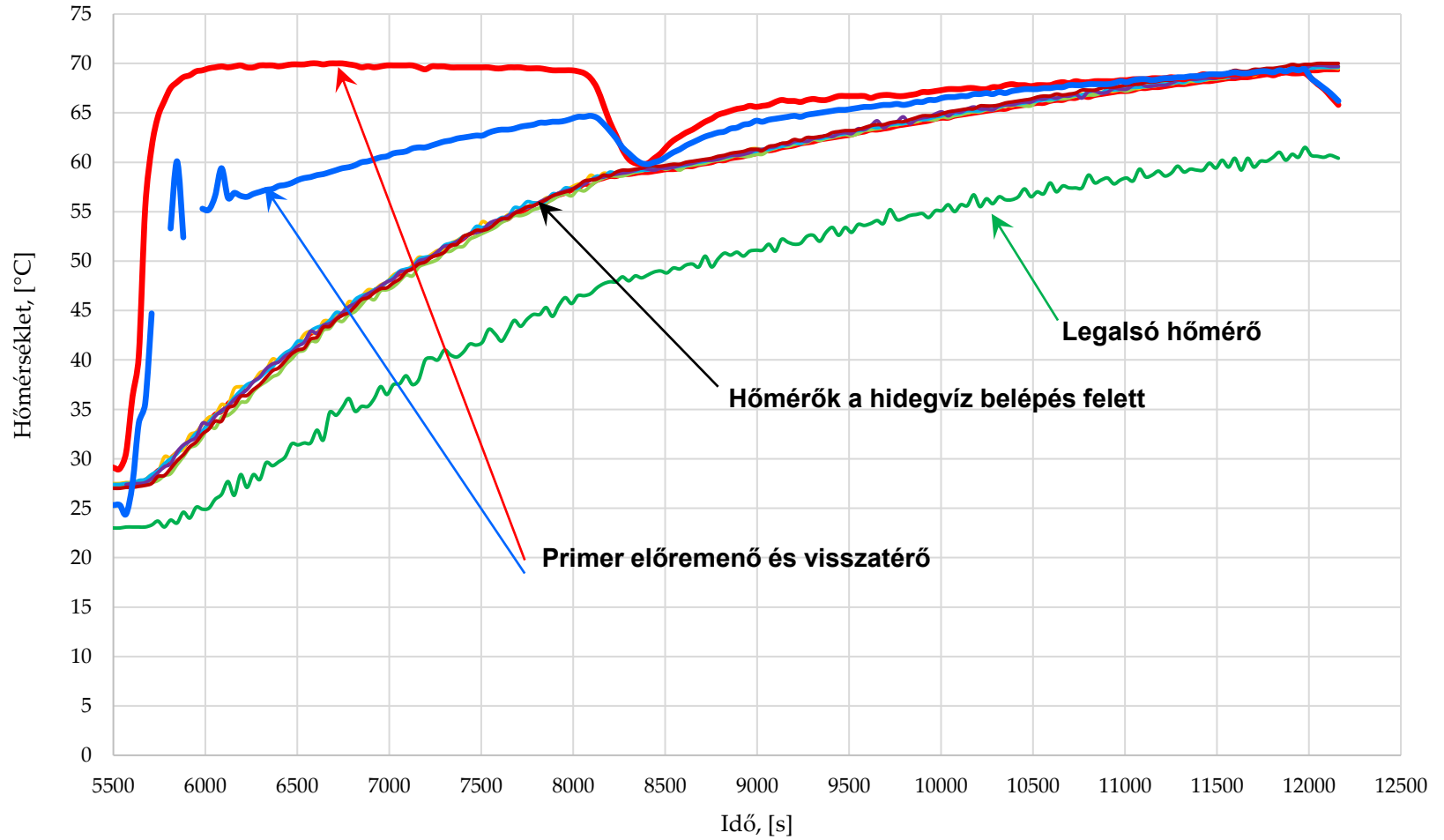

1500 l/h (- - - 8) és 750 l/h (----- 11) kisütés felfűtés közben

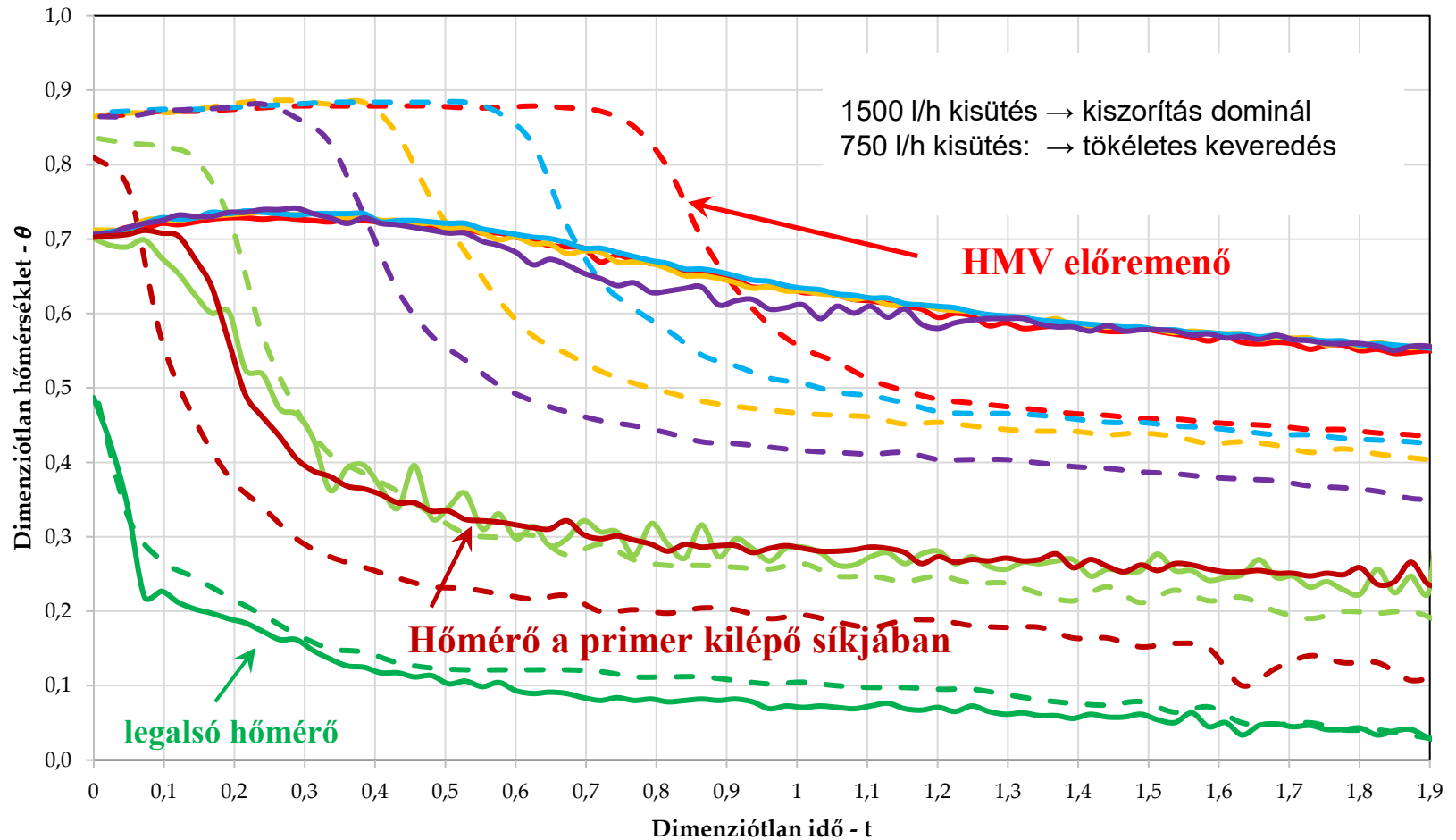

- | | | | | | | |
|--|---|---|---|---|--|--|
| - - - 8 / M0 | - - - 8 / M1 | - - - 8 / M2 | - - - 8 / M3 | - - - 8 / M4 | - - - 8 / M5 | - - - 8 / M6 |
| ----- 11 / M0 | ----- 11 / M1 | ----- 11 / M2 | ----- 11 / M3 | ----- 11 / M4 | ----- 11 / M5 | ----- 11 / M6 |

Értékelés

- A felfűtés során a tartályban lényegében tökéletes keveredés zajlik.
- Ez alól kivétel a tartály alsó zónája, ahol a felfűtés nagyon lassú.
- Ez kétségeket ébreszt a tartály „teljes termikus” fertőtlenítésének sikerességével szemben.
- Ez a fertőtlenítés csak nagyon lassan, és energetikailag nagyon kedvezőtlenül valósítható meg.
- A kisütés a tökéletes kiszorítást igen jól közelíti.
- Ez feltehetően a hidegvíz bevezetés igen jó kialakításának köszönhető – más tárolókban ez nem feltétlenül valósul meg.
- Ha a kisütés alatt egyidejűleg a felfűtés is üzemel, nagy térfogatáramnál megvalósul a kiszorítás, kisebb térfogatáramnál azonban a tároló felső része szinte tökéletesen átkeveredik. A „nagy” és a „kisebb” térfogatáramok határát egyelőre nem tudjuk meghatározni.
- A mérések eredményei összhangban vannak az elméleti és szimulációs eredményekkel

Következtetések I.

- Családi ház, lakás HMV ellátásra a bojler ideális megoldás
 - Kompakt, egyszerű, kevés helyet foglal
 - Megfelelő szabályozással gyors felfűtés: a kondenzációs üzemet csak rövid időre zárjuk ki
- Többlakásos társasházak, sokféle eltérő menetrendű fogyasztót ellátó rendszerek HMV ellátására nem célszerű alkalmazni
 - Ha nem lehet a primer előremenőt megemelni, a tárolót a fogyasztási periódusban rossz hatékonysággal folyamatosan tölteni kell
 - A primer visszatérő hőmérséklet biztosan magasabb a bojlerben lévő hőmérsékletnél
 - A magas visszatérő hőmérséklet növeli a primer tömegáram igényt, kizárja a kondenzációs üzemet
 - A megemelt előremenő hőmérséklet zavarhatja a többi fogyasztót

Következtetések II.

A hőcserélő (csőkígyó) teljesítményének és a tárolótérfogatnak összhangban kell lennie

A hőcserélő teljesítménye a felfűtési folyamatban széles határok között változik

Elegendően nagy hőcserélő teljesítmény csak nagyméretű tárolóban valósítható meg

Túlméretezett tárolótérfogat: a tároló sohasem sül ki → garantált a folyamatosan magas visszatérő hőmérséklet – jelentősen romlik a hőtermelés hatásfoka

Következtetések III.

- Nagyobb fogyasztócsoportok kiszolgálására energetikai és higiéniai okokból párhuzamosan kapcsolt tárolóval kialakított HMV termelő rendszert célszerű alkalmazni
- Ezzel érhető el a primer közeg legjobb kihűtése
- Megfelelő méretezés és be szabályozás, megfelelő HMV hőmérséklet esetén a tároló teljes térfogata minden töltés-ürítési periódusban a fertőtlenítési hőmérsékletre melegszik
- Ha a hidegvíz bevezetése a tároló tengelyében az edényfenéken történik, a töltési periódusban a tárolóból távoznak a szennyeződések

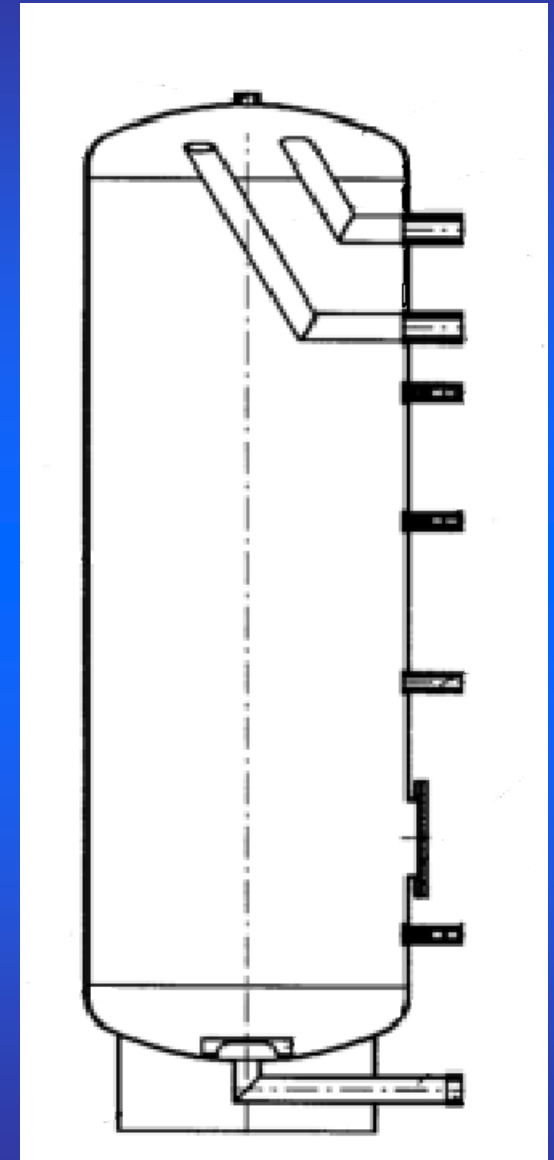

Párhuzamosan kapcsolt HMIV tárolók alkalmazása

Párhuzamos kapcsolás

Elvi működés: nagy tárolóképeségű hidraulikai leválasztó

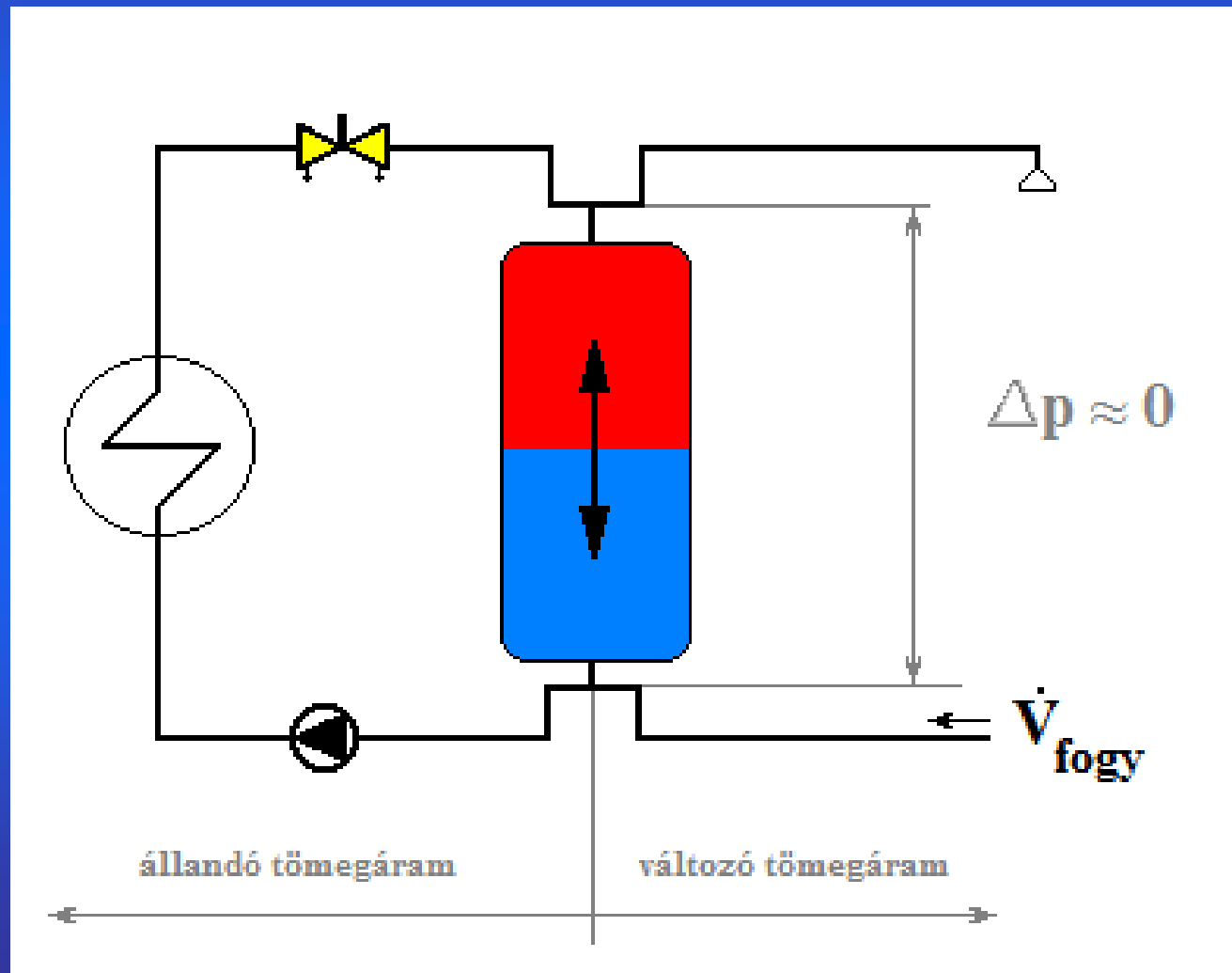

Párhuzamos kapcsolás

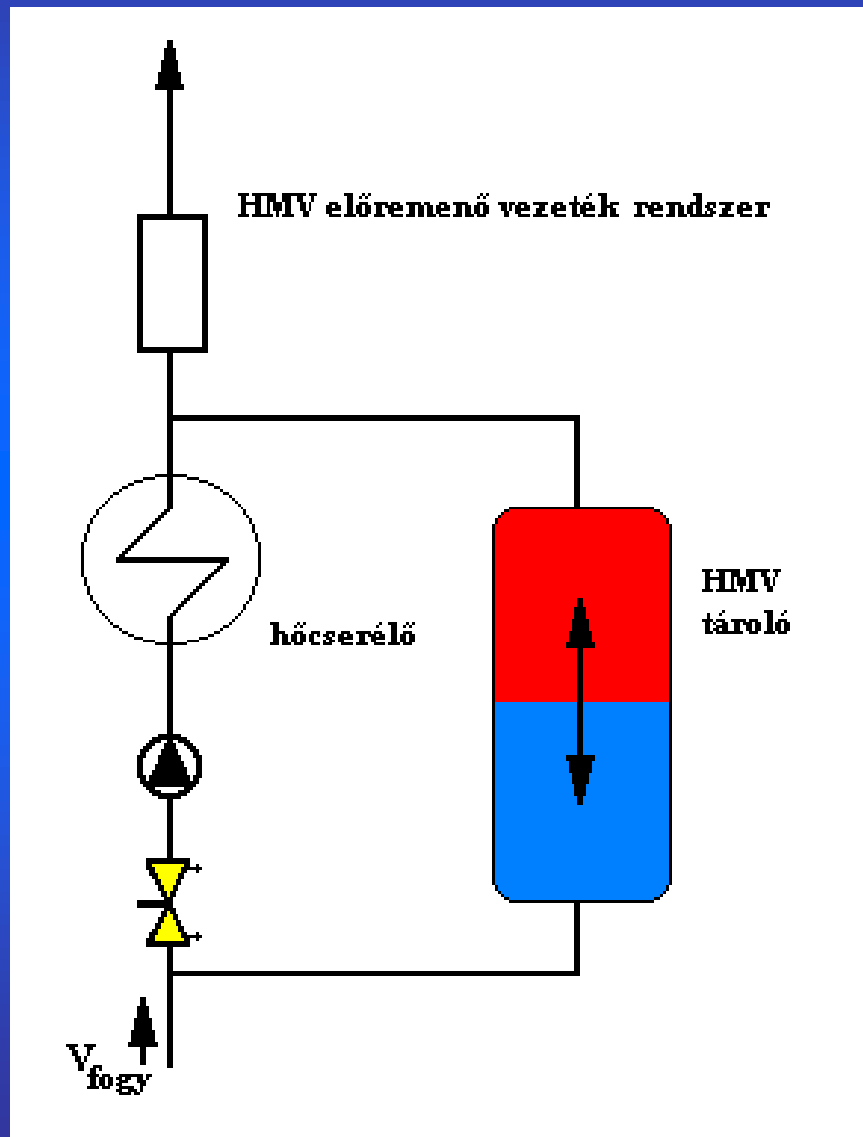

- a tároló egyben hidraulikai leválasztó is: csekély a HMV termelő rendszer nyomásvesztesége
- a szivattyú feladata a hőcserélő ág nyomásveszteségének fedezése
- a szivattyú munkapontját a beszabályozó szeleppel állítjuk be
- a hőcserélő térfogatárama közel állandó
- a szivattyú térfogatáramával egyező fogyasztás esetén a tárolóban nincsen áramlás; kisebb fogyasztás esetén töltjük, nagyobb fogyasztás esetén kisütjük a tárolót
- a tároló túltöltésének elkerülése érdekében a szivattyút célszerű ki- és bekapcsolni

Párhuzamos tárolós rendszer jelleggörbéje

tároló töltés

tároló kisütés

hőcserélő+beszabályozó szelep

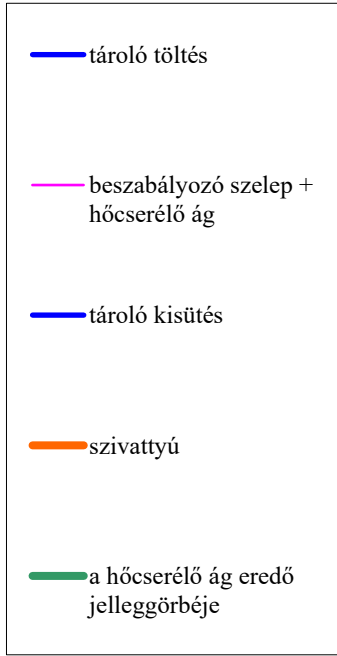
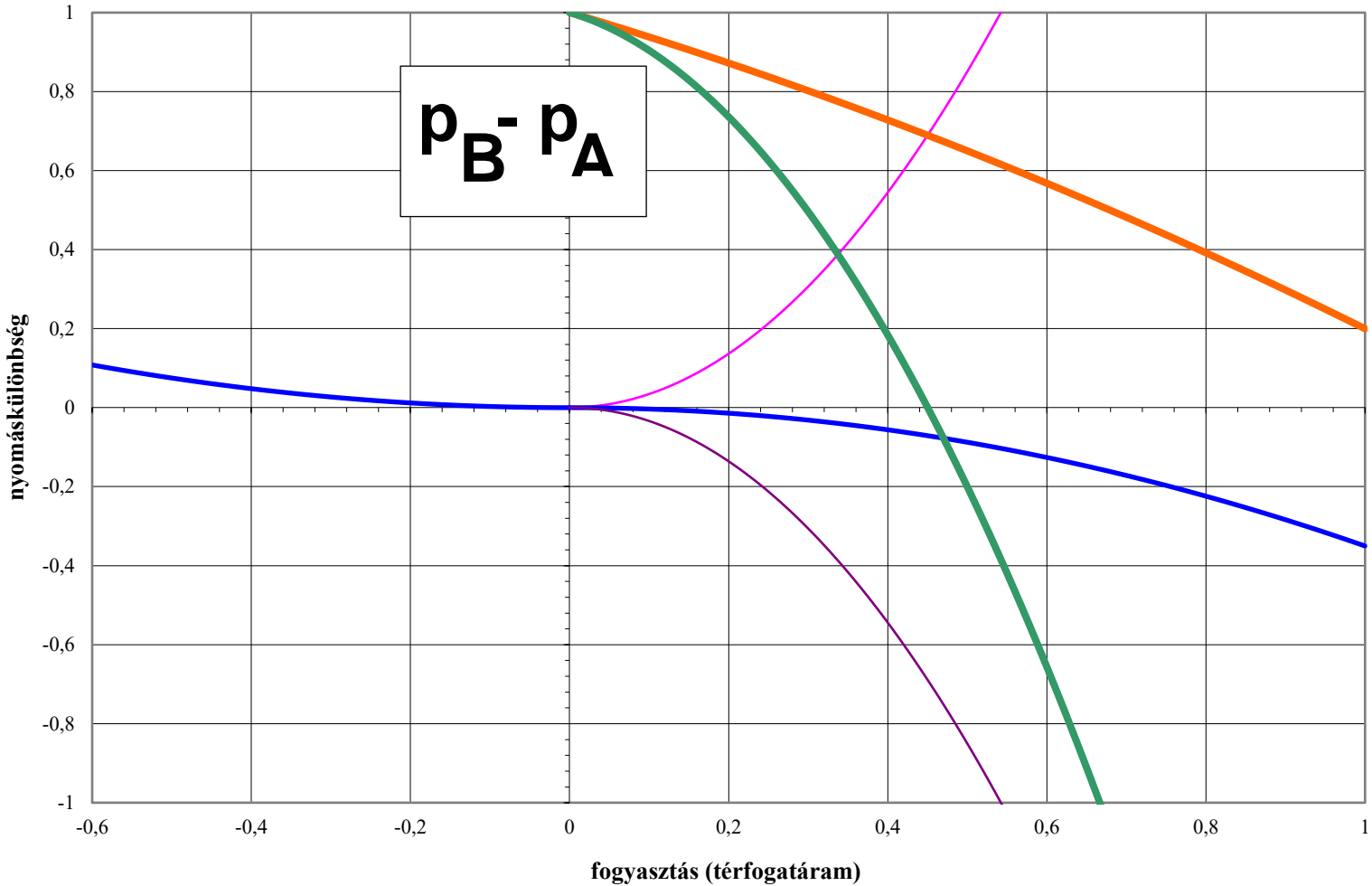

V: A → B

Párhuzamos tárolós rendszer jelleggörbéje

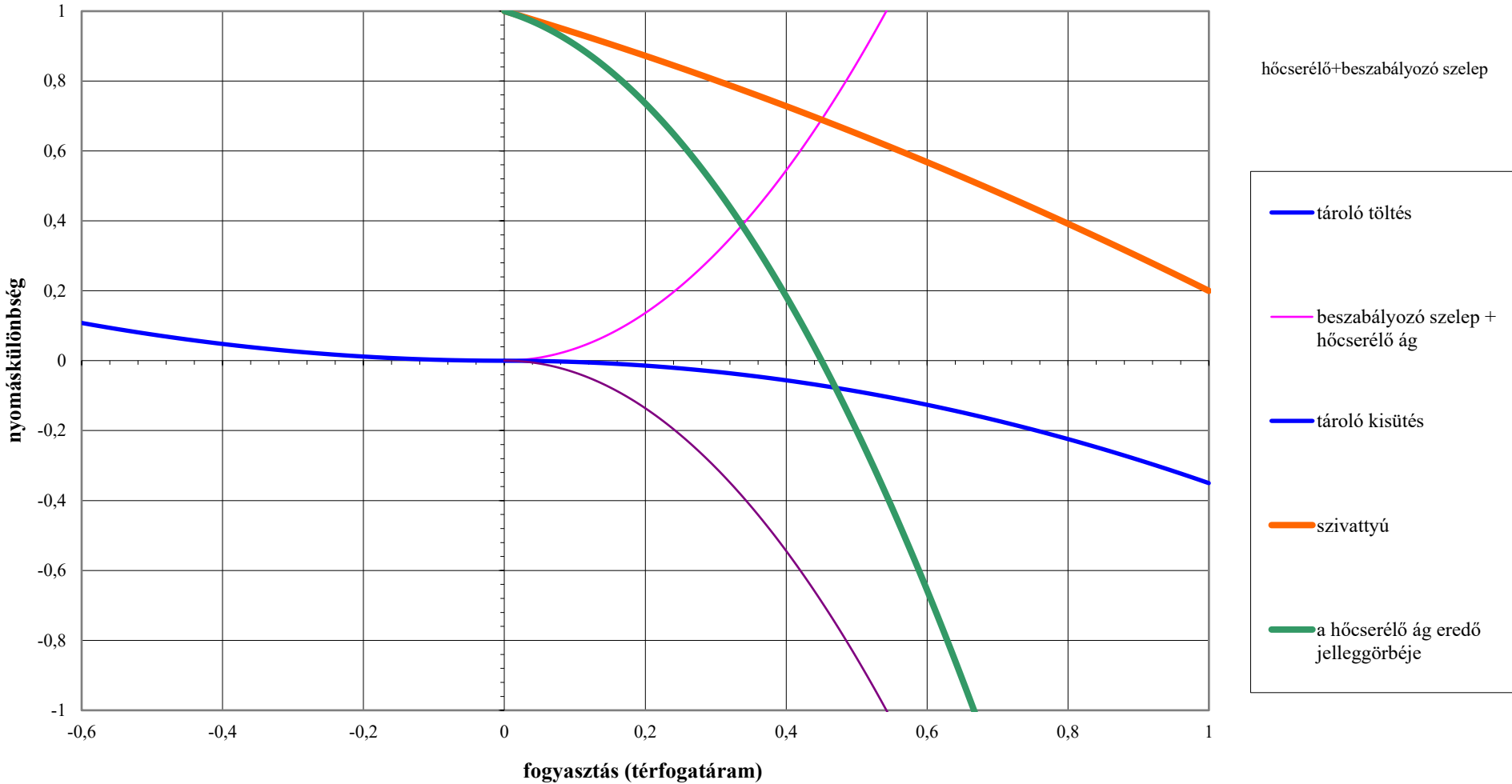

Párhuzamos tárolós rendszer jelleggörbéje

tároló töltés

tároló kisütés

hőcserélő+beszabályozó szelep

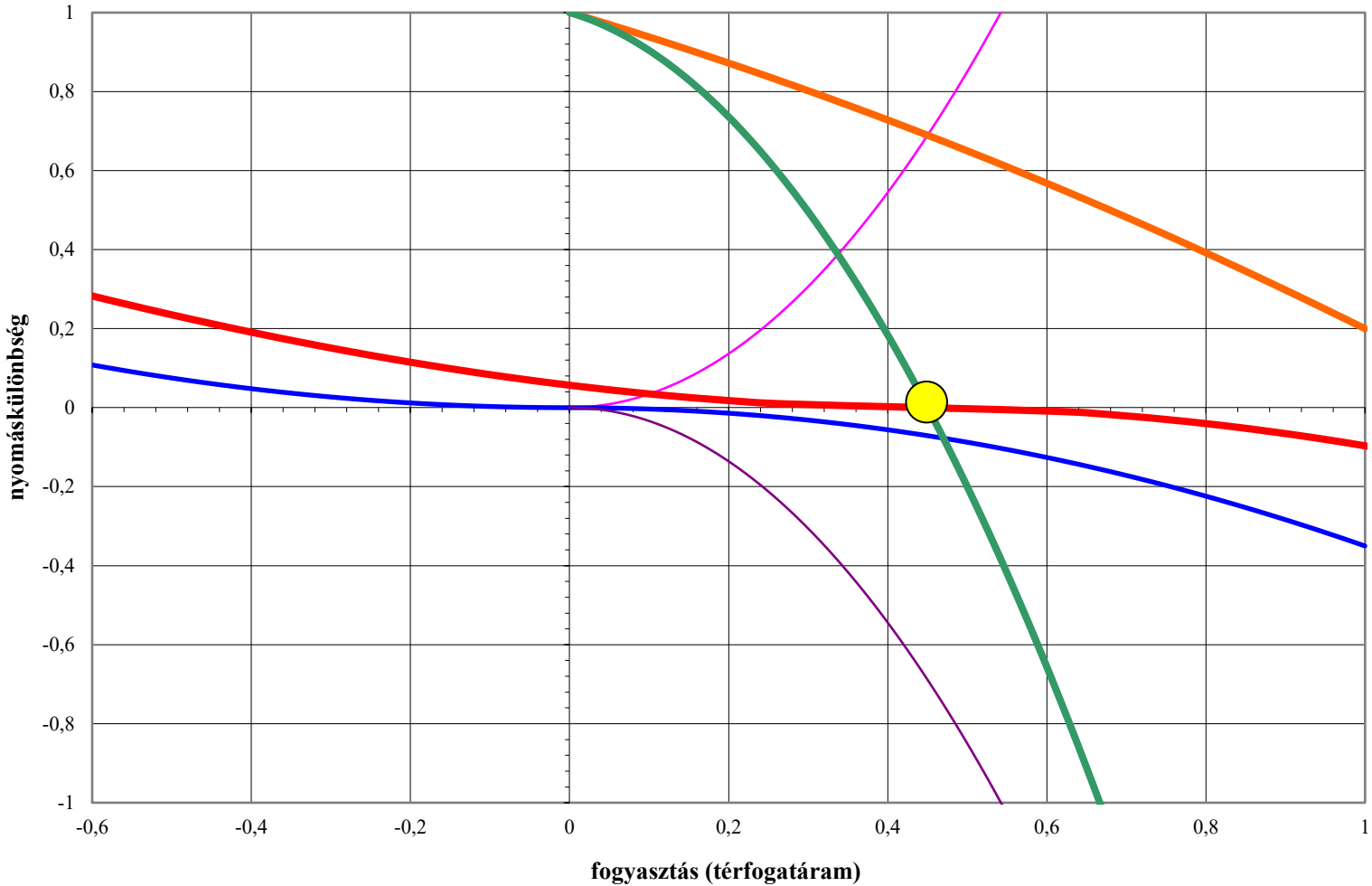
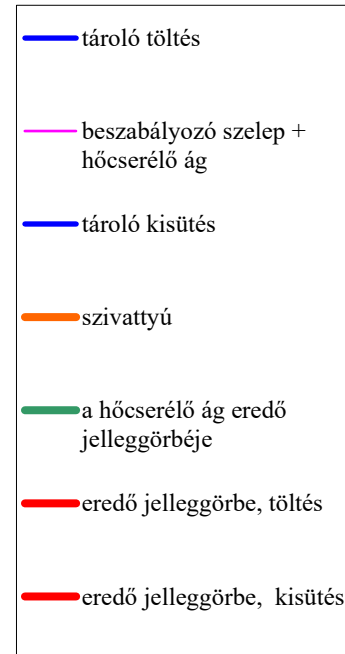

A kapcsolás jelleggörbéje

A beszabályozás szerepe

Párhuzamos tároló jelleggörbéje

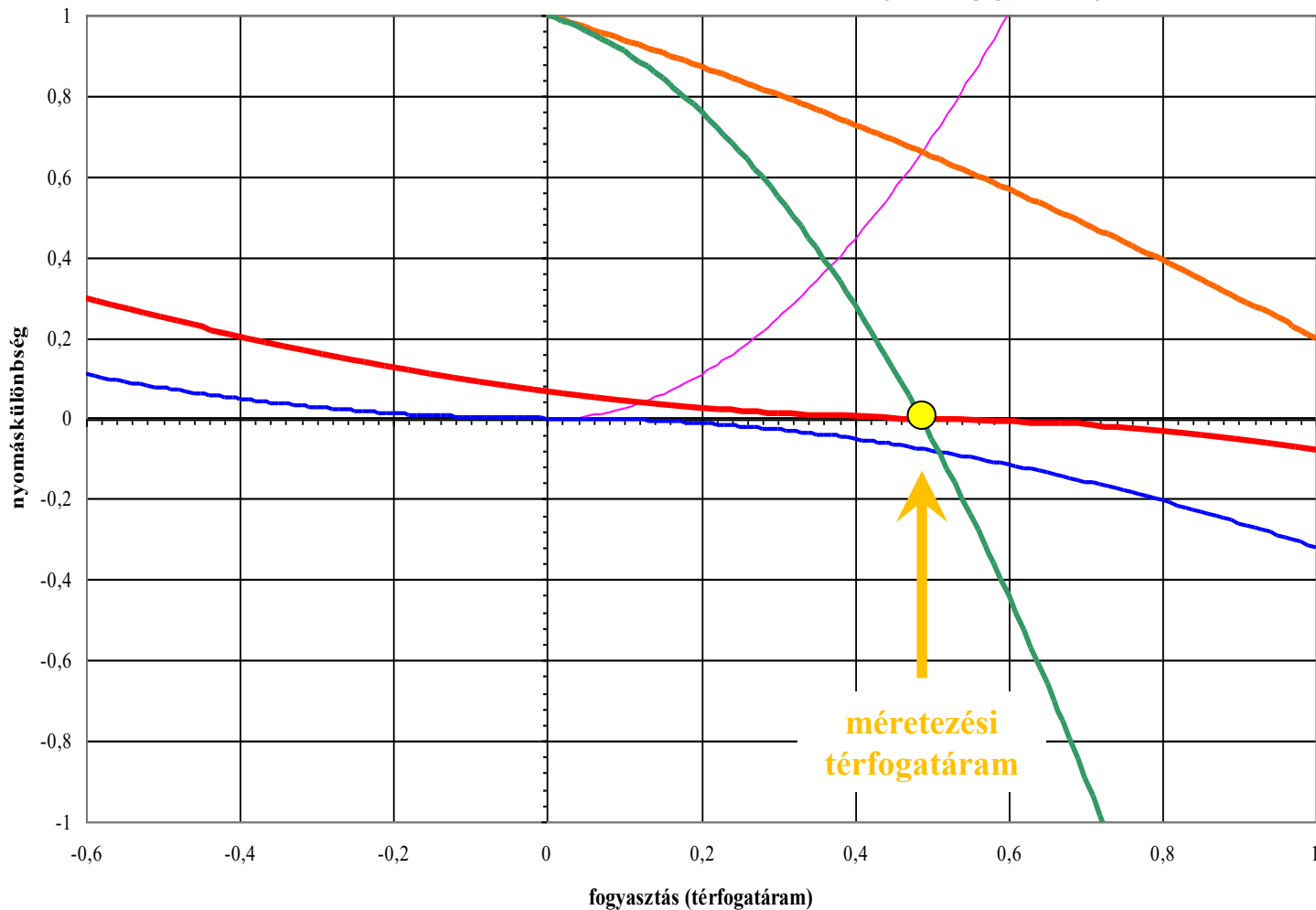

tároló töltés



tároló kisütés



a hőcserélő ág ellenállása



tároló töltés

beszabályozó szelep a hőcserélő ágában

tároló kisütés

szivattyú

a hőcserélő ág eredő jelleggörbéje

eredő jelleggörbe, töltés

eredő jelleggörbe, kisütés

Párhuzamos tárolás rendszer méretezése I.

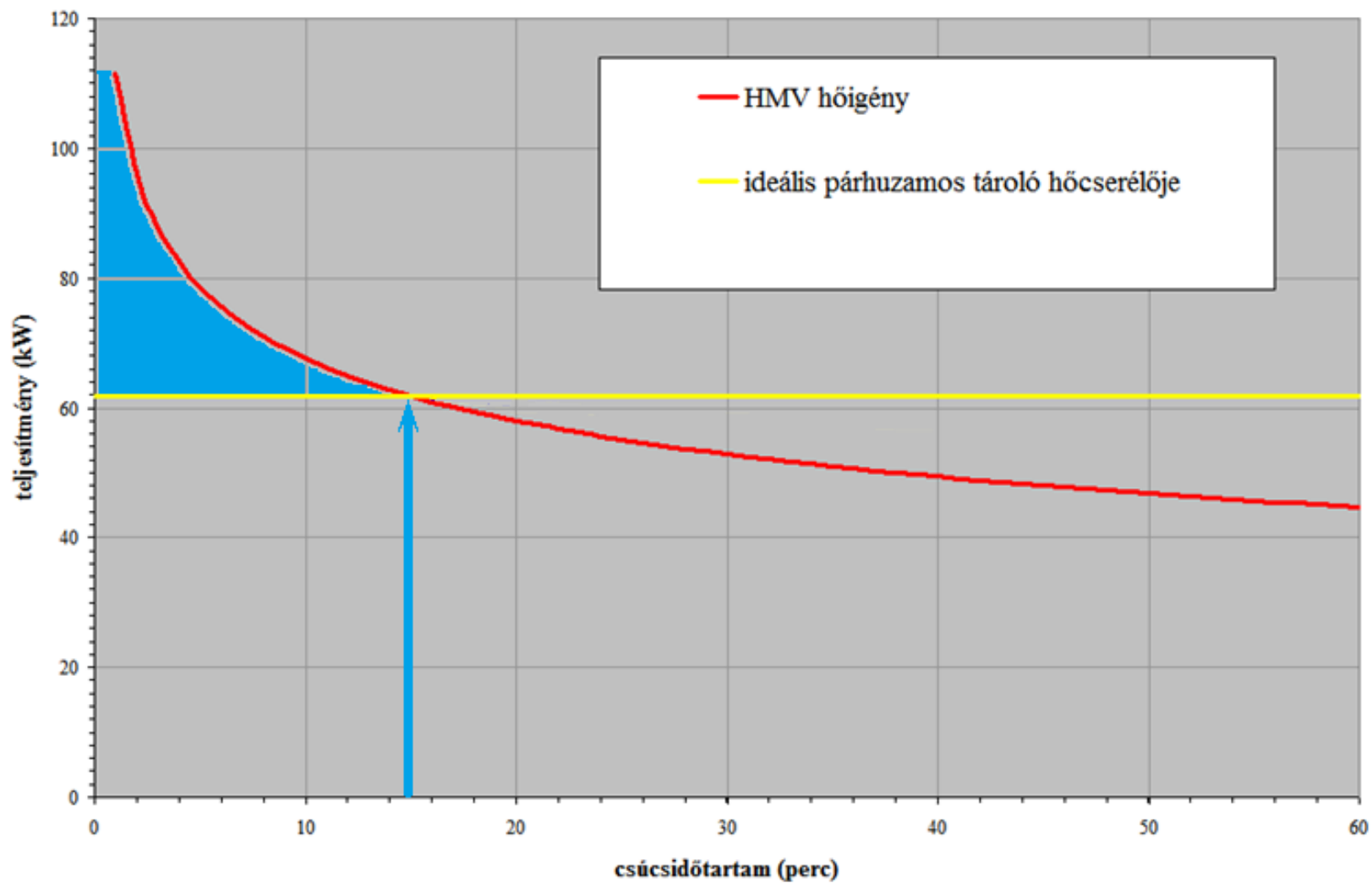

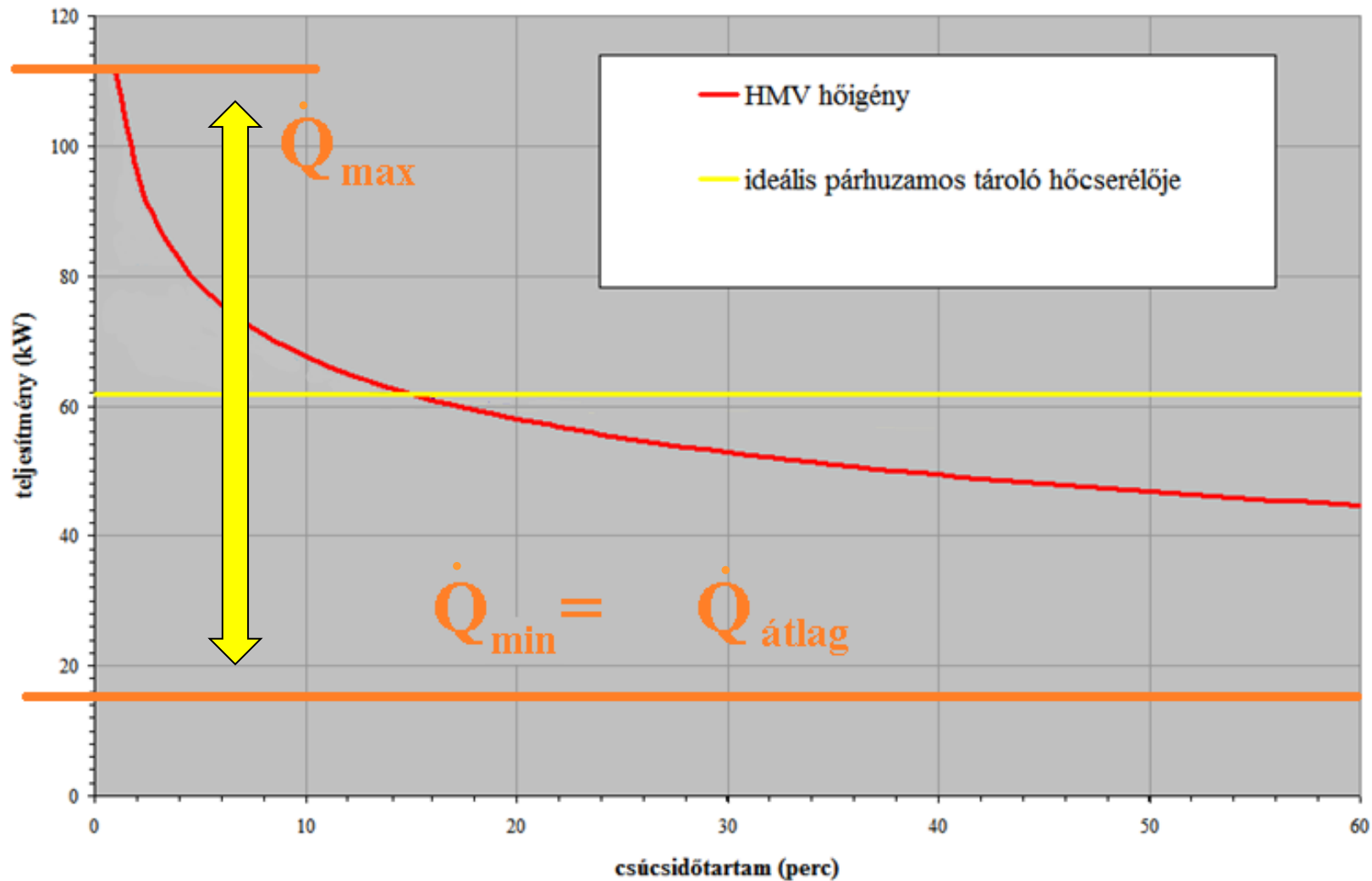

A tároló és a hőcserélő mérete gazdaságossági kérdés

Soros és párhuzamos kapcsolás hőcserélőjének teljesítménye

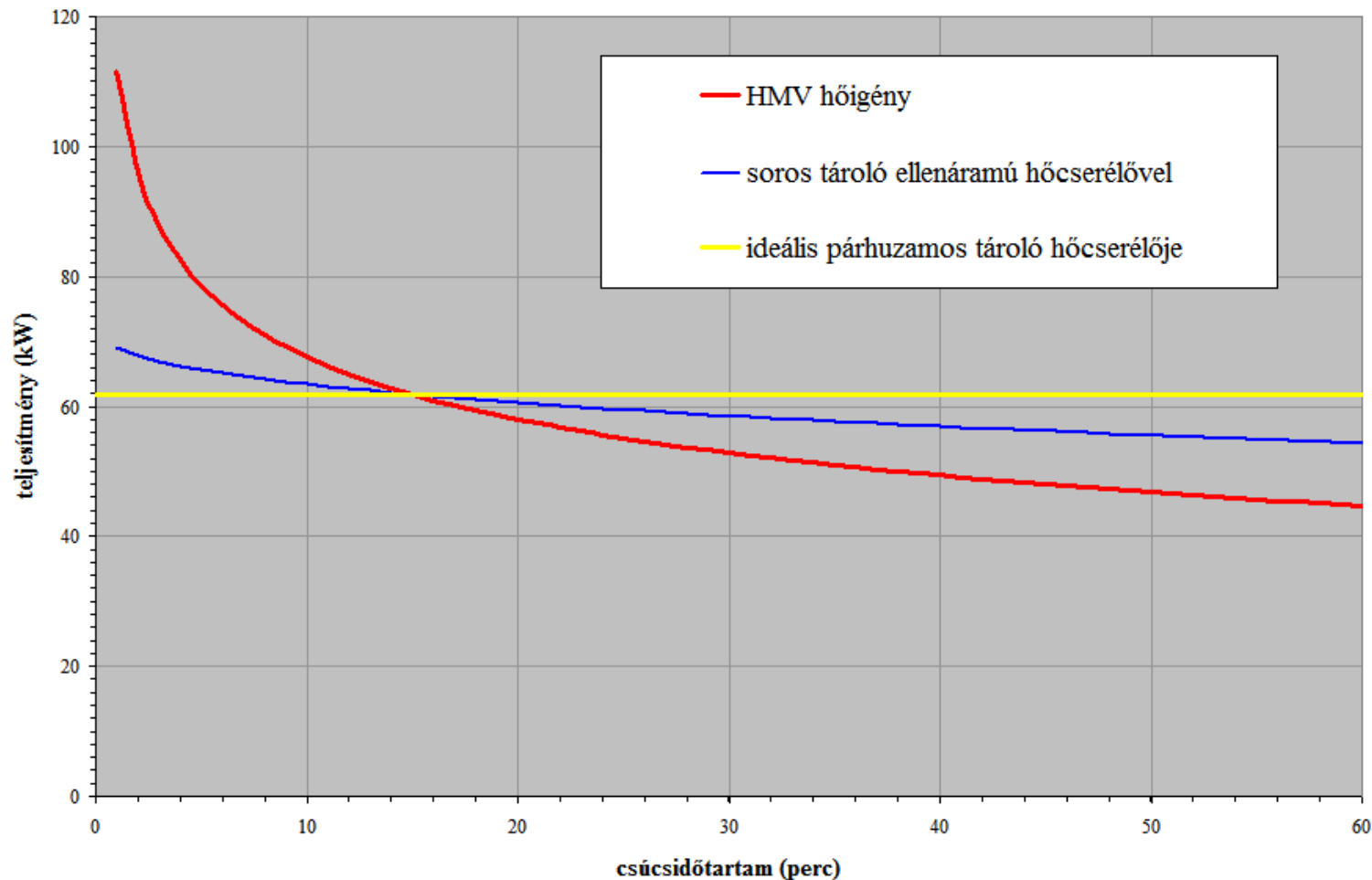

Párhuzamos tároló hőmennyisége

(ideális párhuzamos kapcsolás esetén a napi hőigény 15-20%-át fedező tároló szükséges, minimális hőcserélőteljesítmény mellett)

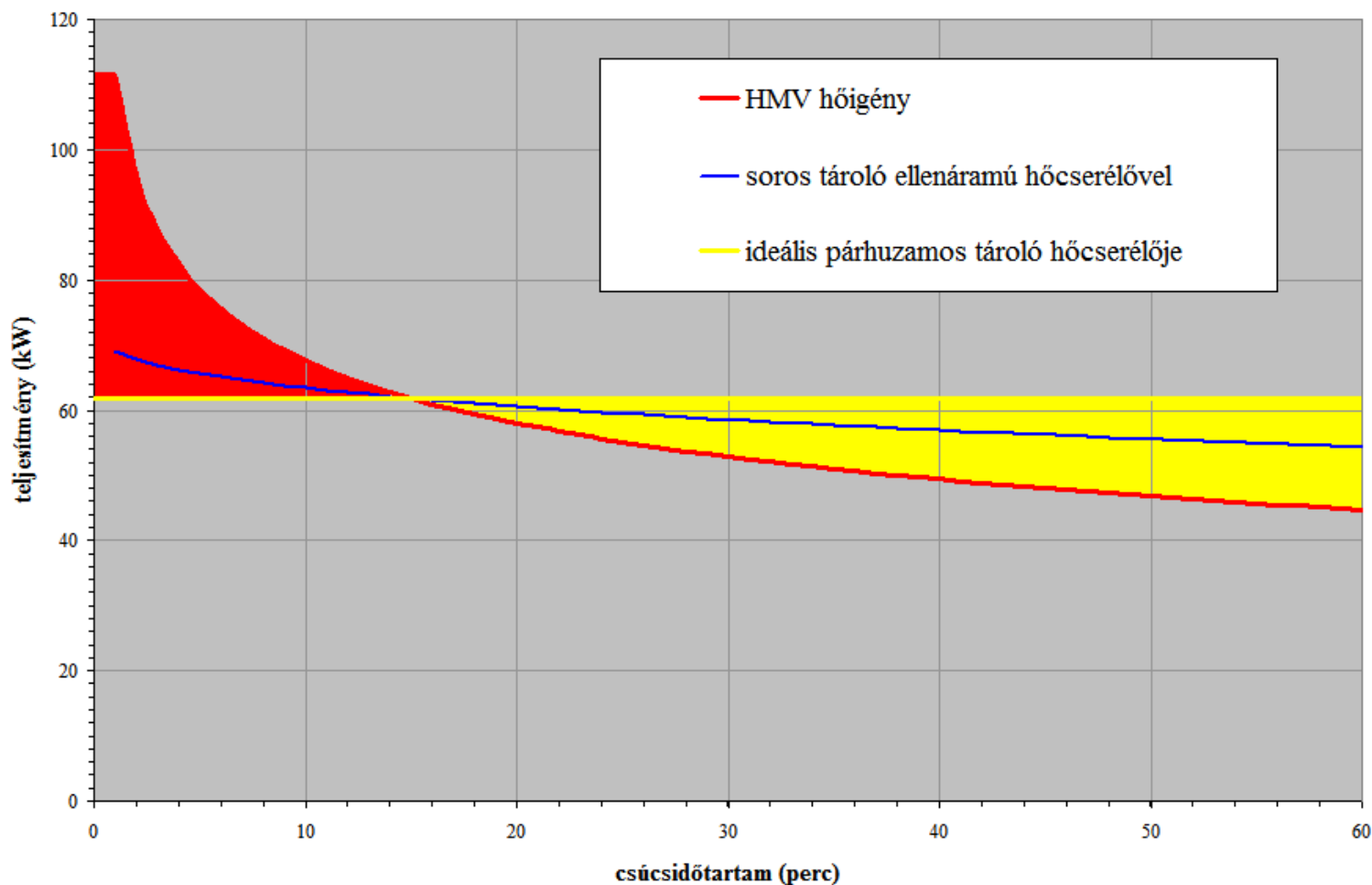

Soros tároló hőmennyisége

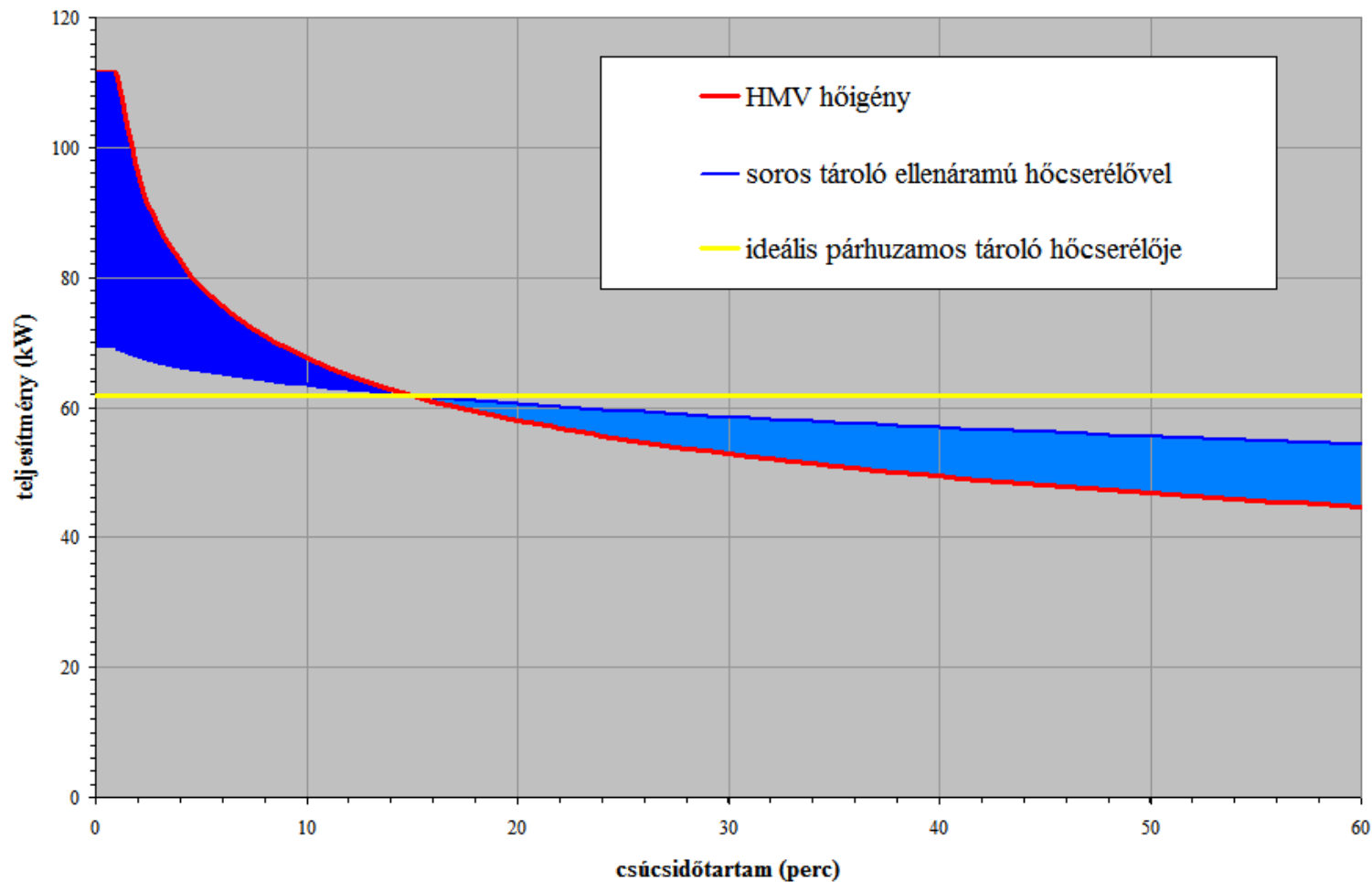

A soros hőcserélő túlméretezésének hatása

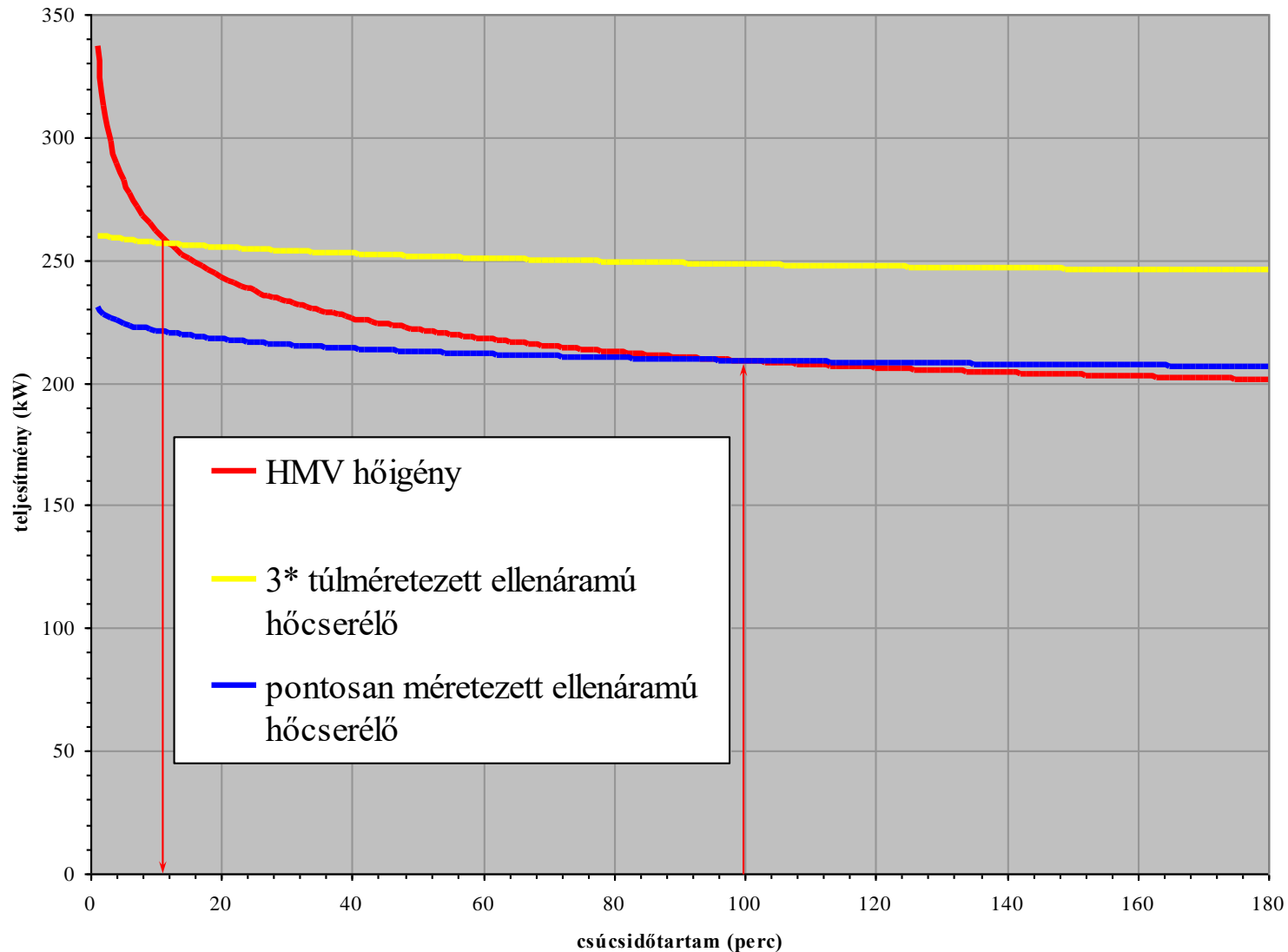

Van itt azért egy kis probléma...

Ha a rendezett fogyasztási diagram szerint méretezünk, a valójában nem összefüggő csúcsperiódusok miatt biztosan túlméretezünk.

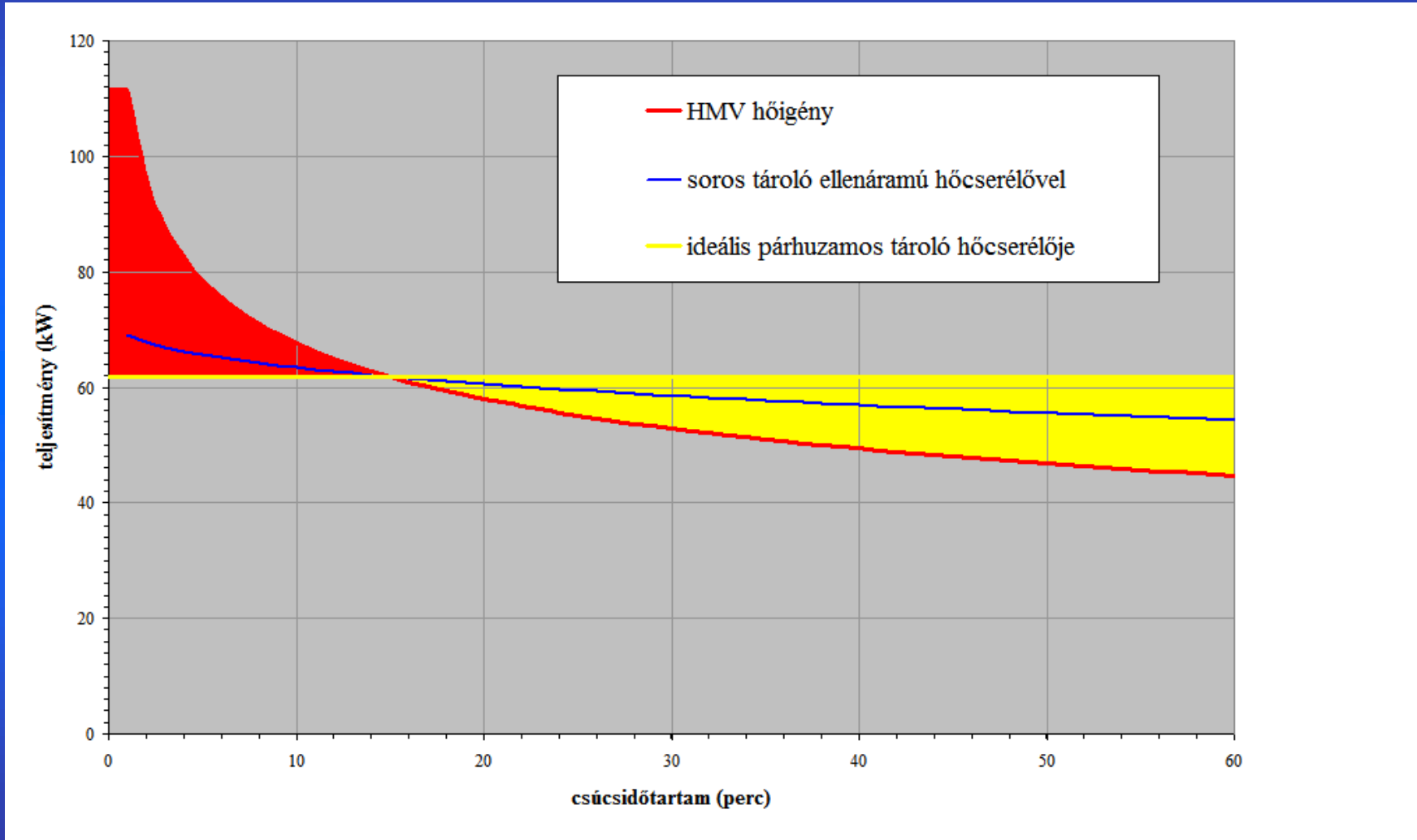

Megfelelő rendszerkialakítással ez semmilyen problémát nem fog jelenteni.

A keveredékes és kiszorításos tárolóban tárolható hőmennyiség

$$Q_{\text{tároló}} = V_{\text{tároló}} (t_{\text{max}} - t_{\text{min}}) \rho c$$

Például:

soros kapcsolás:

$$t_{\text{max}} = 60^{\circ}\text{C}$$

$$t_{\text{min}} := 55^{\circ}\text{C}$$

párhuzamos kapcsolás:

$$t_{\text{max}} = 60^{\circ}\text{C}$$

$$t_{\text{min}} := 10^{\circ}\text{C}$$

$$V_{\text{soros}} / V_{\text{párhuzamos}} = 10!$$

ugyanazon hőmennyiség tárolása esetén

A hidraulikai kapcsolás és a tárolóbeli áramlás viszonya

	keveredéses tároló	kiszorításos tároló
SOROS kapcsolás	célszerű a tárolóban az ideális keveredést minél jobban megközelítő áramlást megvalósítani	rövid üzemidőre méretezett tárolók esetében
párhuzamos kapcsolás	a tárolóbeli keveredés a párhuzamos kapcsolás működőképességét veszélyezteti	minél jobban meg kell közelíteni az ideális keveredésmentes áramlást

Analógia: kiszorításos és hígítós légvezetési rendszerek!

A tárolókialakítás szerepe

- a tároló belső áramlási viszonyai lényegesen befolyásolják a be- és kitárolt hőmérsékletek viszonyát
- párhuzamos kapcsolás → kiszorításos tároló: nagyon lényeges a hőmérsékleti elkülönülés, a keveredést kerülni kell
- soros keveredésses tároló: az ideális keveredés megvalósítása volna a cél
- a tároló hidraulikai kapcsolása lényegében független a tárolóban zajló áramlási és hőátadási viszonyoktól (analógia: légcsatorna hálózat kialakítása – légvezetési rendszerek viszonya)

Csonkelrendezés, belső áramlásterelő terelőelemek,

- a tároló egyes rész-térfogatai a funkció függvényében más és más belső kialakítást igényelnek
- lényeges szempont, hogy a különböző hőmérsékleten rendelkezésre álló közeget hol vezetjük be, és el a tartályból
- a hőmérsékleti rétegződés megvalósítása speciális áramlásterelőket igényel
- párhuzamos tárolós rendszer: a hiszterézis térfogat egyedi méretezés függvénye; a hőmérőcsonk elhelyezése egyedi kialakítást igényel

Párhuzamos kapcsolás

Közös szivattyú a tároló töltésére és a cirkuláció keringetésére

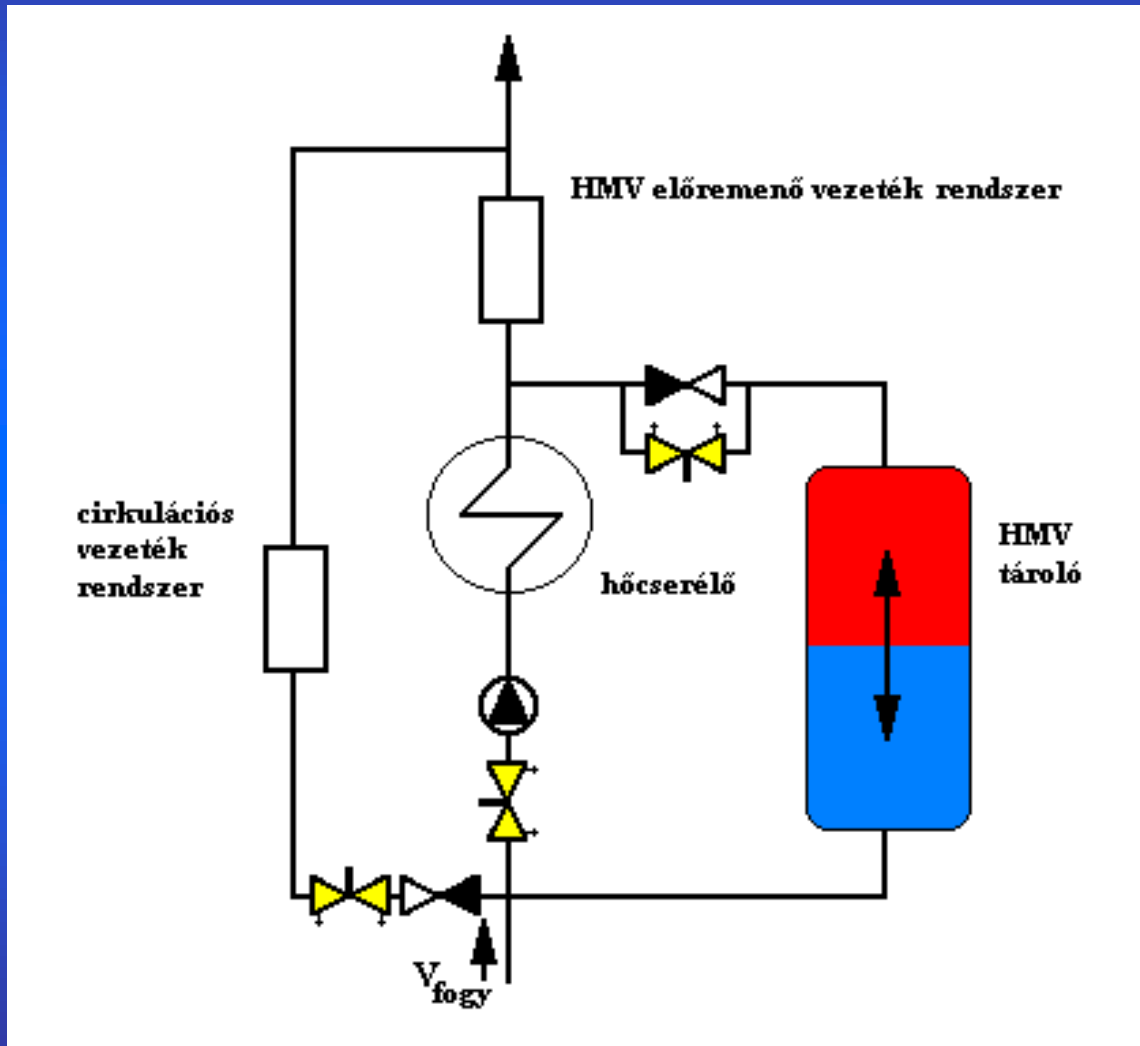

- egyetlen szivattyú a tároló töltésére és a cirkuláció keringetésére
- a kapcsolás hidraulikai leválasztó funkcióját tudatosan elrontjuk
- a csúcsfogyasztás idejére leáll a cirkuláció (kiterjedt hálózatokban ez kockázatot jelenthet a hálózat számára)
- a cirkuláció miatt a szivattyút nem lehet leállítani, ezért a tároló töltését el kell nyújtani a teljes csúcsidőn kívüli periódusra
- a töltés térfogatárama rendkívül kicsi – be szabályozási problémák!
- a tároló túltöltését nem lehet kizárni

A kapcsolás jelleggörbéje cirkuláció nélkül

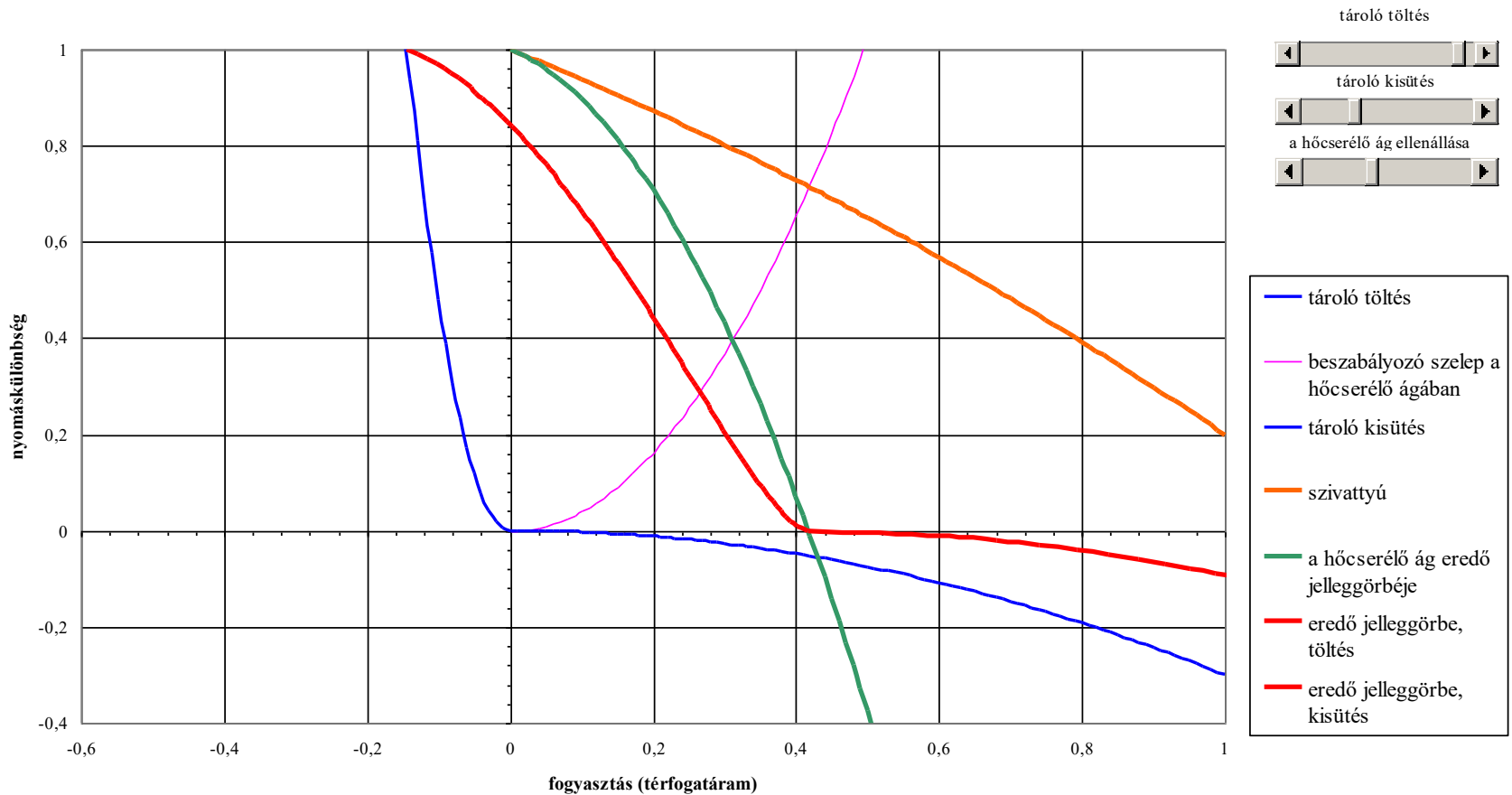

A kapcsolás jelleggörbéje cirkulációval

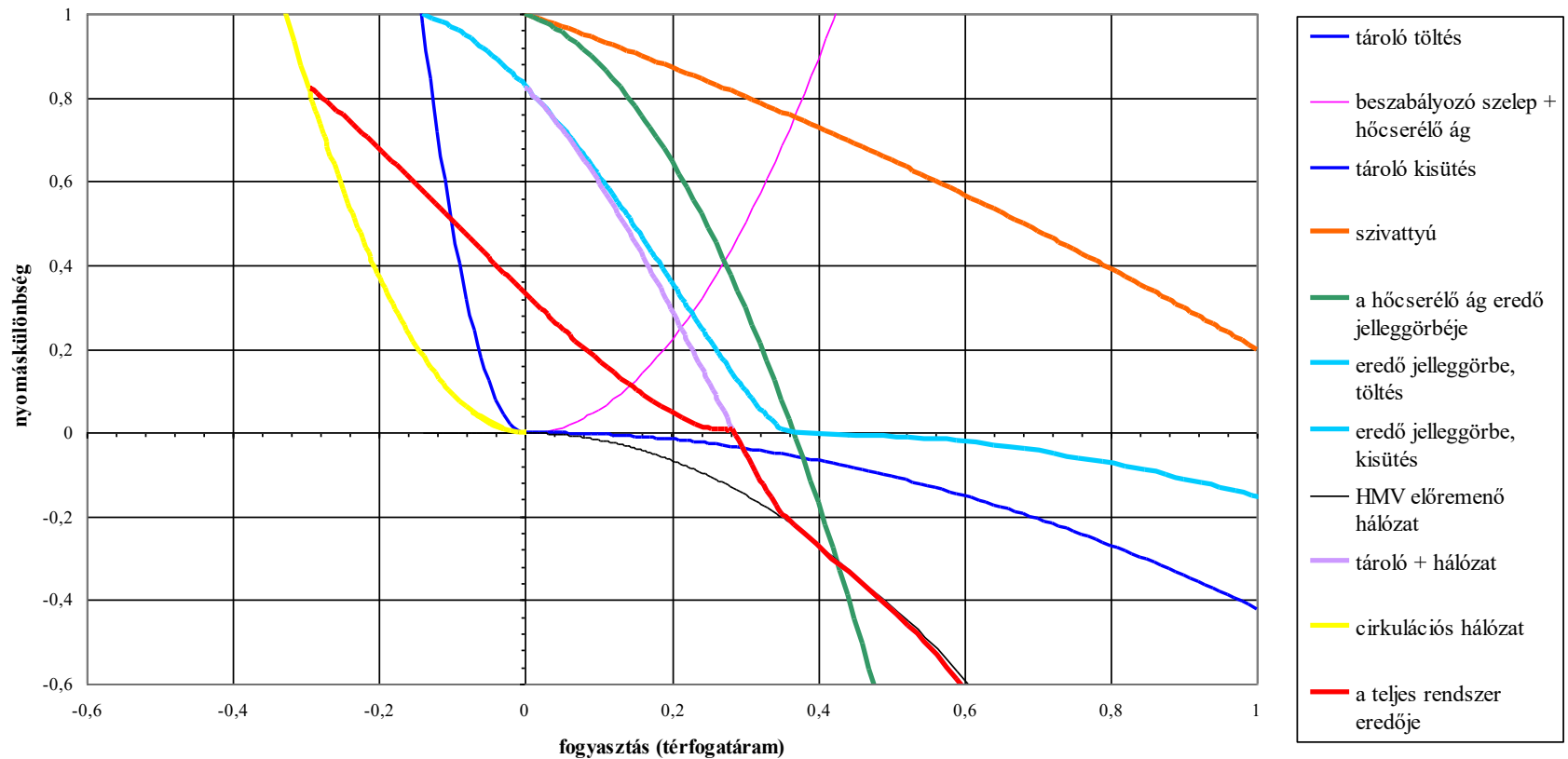

A tárolót töltő és kisütő térfogatáramok

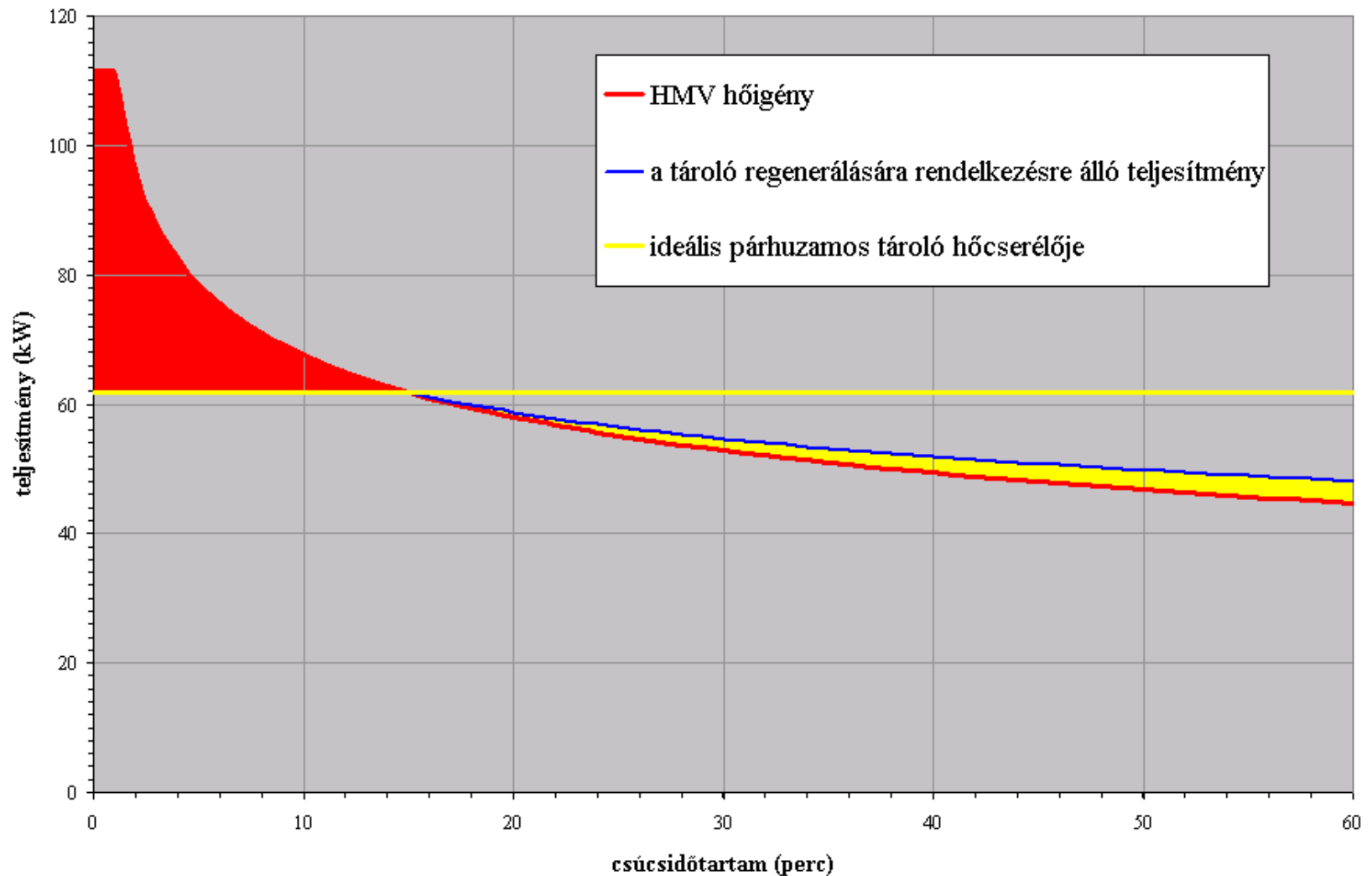

A térfogatáramok alakulása

(pontonként számított eredmények; a szemléletesség kedvéért torz ábra: nagyon nagy a tárolót töltő térfogatáram)

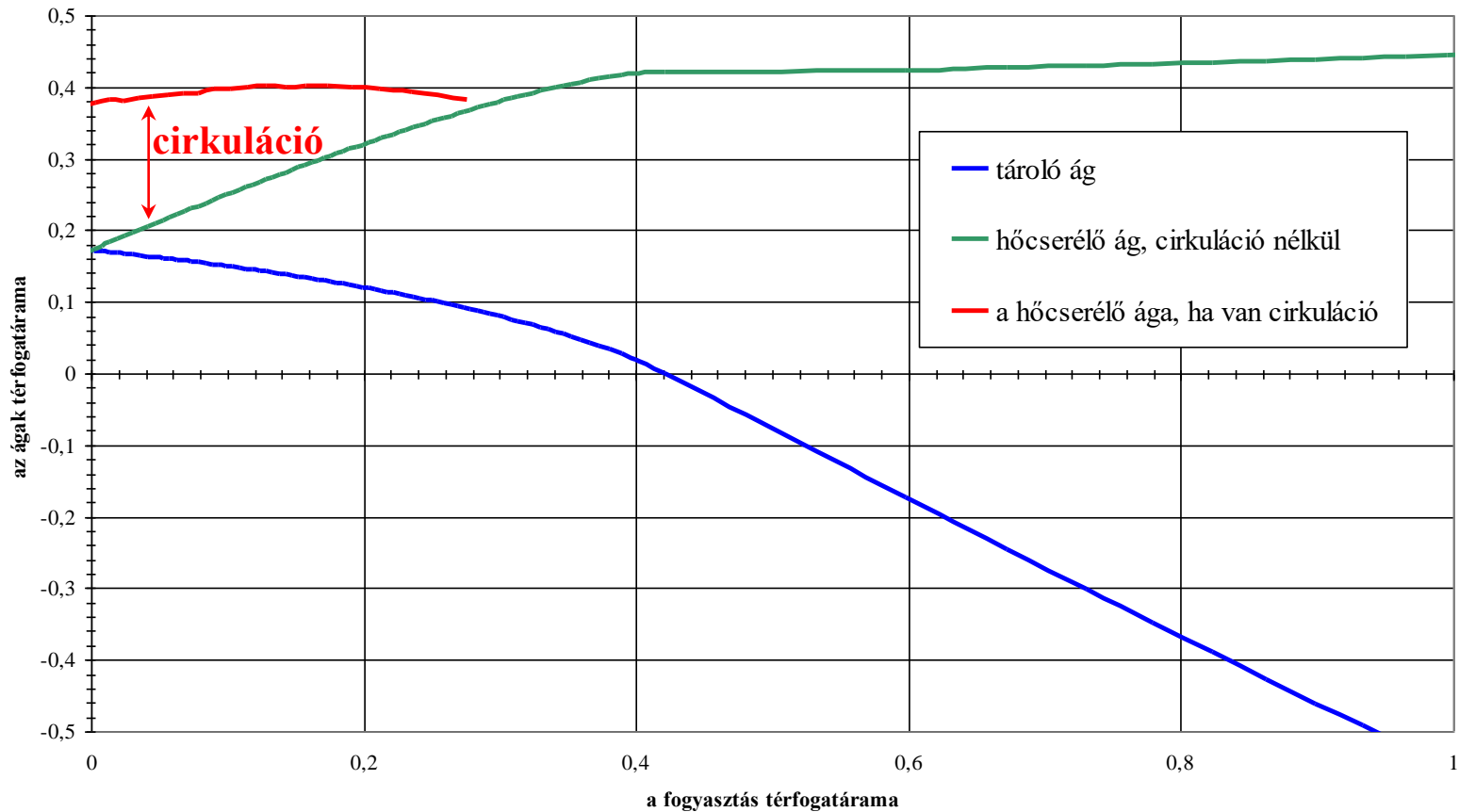

A kapcsolat méretezése

1. a HMV hőmérsékletek megállapítása (t_{\max} , t_{\min} , Δt_{cirk})
2. a HMV fogyasztást leíró összefüggések meghatározása
3. a csúcsidőtartam meghatározása
4. a hőcserélő méretének megállapítása
5. a tároló méretének megállapítása
6. a cirkulációs tömegáram meghatározása
7. a cirkuláció nyomásveszteségének meghatározása
8. a tárolót fogyasztás nélküli esetben töltő térfogatáram meghatározása
9. a tárolót és a cirkulációt keringető szivattyú kiválasztása
ellenőrizni kell, hogy $\dot{V}_{t0} + \dot{V}_{c0} < \dot{V}_f(\tau_{\text{csúcs}})$ teljesül-e
a szivattyú kiválasztásához két pontot kell meghatározni a $V - \Delta p$ síkon

$$\dot{V}_t(\dot{V}_f) = \dot{V}_{t0} \frac{\dot{V}_{f0} - \dot{V}_f(\tau)}{\dot{V}_{f0}}$$

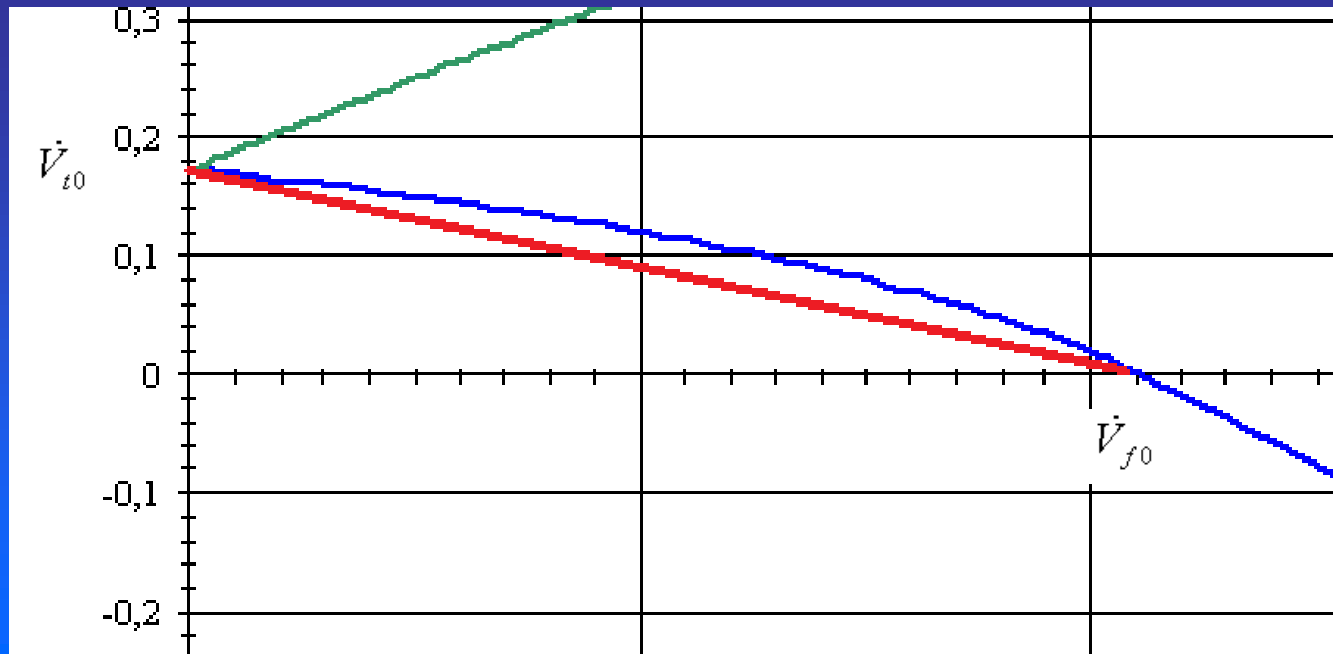

$$V_T = \int_{\tau_0}^{24} \dot{V}_{t0} \frac{\dot{V}_{f0} - \dot{V}_f(\tau)}{\dot{V}_{f0}} d\tau = \frac{\dot{V}_{t0}}{\dot{V}_{f0}} \int_{\tau_0}^{24} (\dot{V}_{f0} - \dot{V}_f(\tau)) d\tau =$$

$$= \frac{\dot{V}_{t0}}{\dot{V}_{f0}} \dot{V}_{f0} (24 - \tau_0) - \frac{\dot{V}_{t0}}{\dot{V}_{f0}} \int_{\tau_0}^{24} \dot{V}_f(\tau) d\tau = \dot{V}_{t0} (24 - \tau_0) - \frac{\dot{V}_{t0}}{\dot{V}_{f0}} (V(24) - V(\tau_0))$$

$$\dot{V}_{t0} = \frac{V_T}{1440 - \tau_0 - \frac{V(1440) - V(\tau_0)}{\dot{V}_{f0}}}$$

Megfelelő szivattyú választása

1. munkapont (P'): méretezési fogyasztás

$$\dot{V}' = \dot{V}_{f0} = \dot{V}_f(\tau_0) \quad \Delta p' = \Delta p_{hocserelo}(\dot{V}_f(\tau_0)) + \Delta p_{sz}(\dot{V}_f(\tau_0))$$

$(\Delta p_{sz}(\dot{V}_f(\tau_0)))$ a szabályozó szelep + vezeték együttes nyomásvesztése – legyen lehetőleg minél kisebb!

2. munkapont (P''): tároló töltés, nincs fogyasztás

$$\dot{V}'' = \dot{V}_{t0} + \dot{V}_{c0} \quad \Delta p'' = \Delta p_c + \left(\Delta p_{hocserelo}(\dot{V}_f(\tau_0)) + \Delta p_{sz}(\dot{V}_f(\tau_0)) \right) \left(\frac{\dot{V}_{t0} + \dot{V}_{c0}}{\dot{V}_f(\tau_0)} \right)^2$$

A feladat csak akkor oldható meg, ha:

$$\dot{V}_{t0} + \dot{V}_{c0} < \dot{V}_f(\tau_0)$$

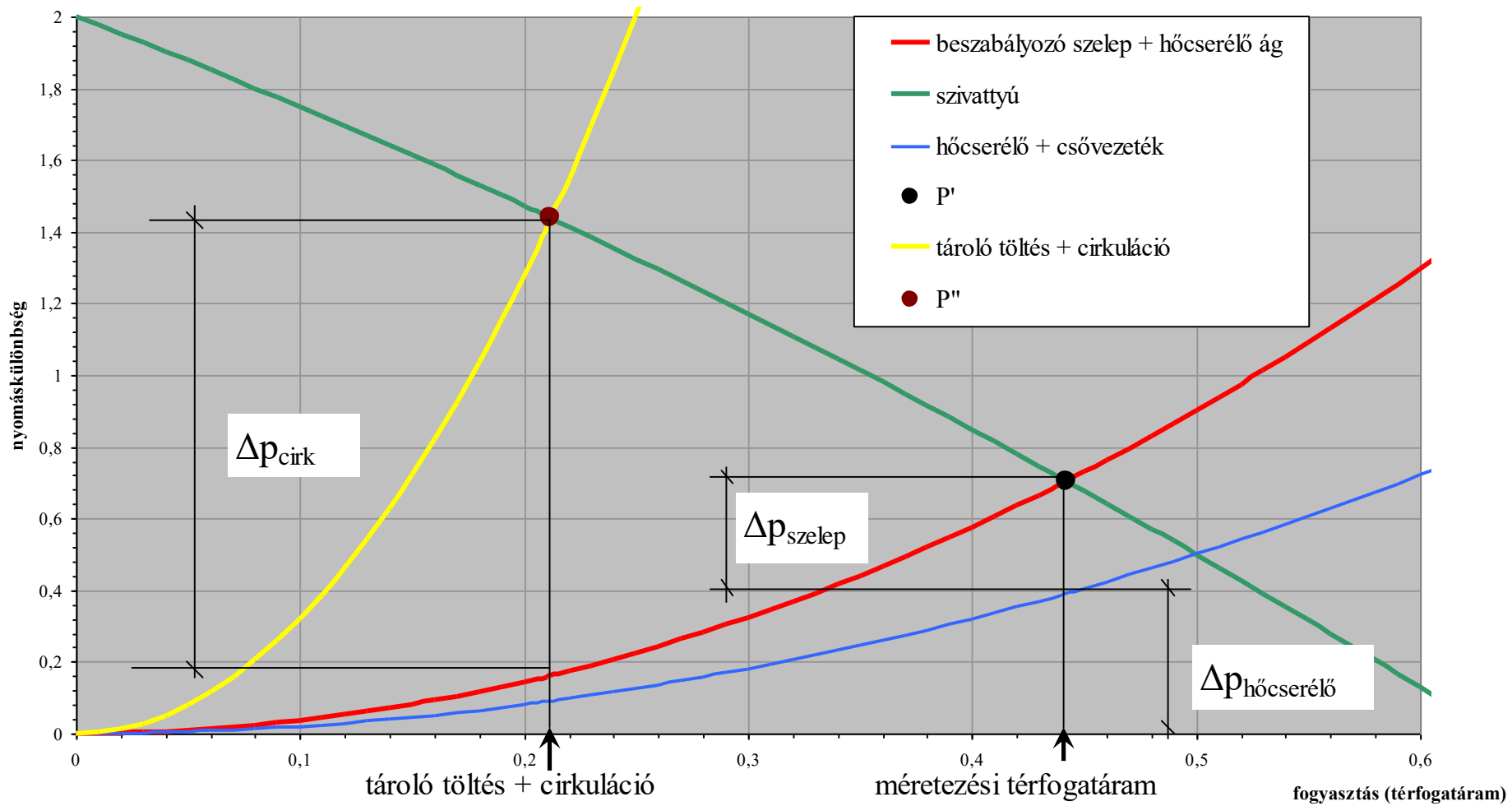

Kapcsolás két szivattyúval (tároló töltés + cirkuláció)

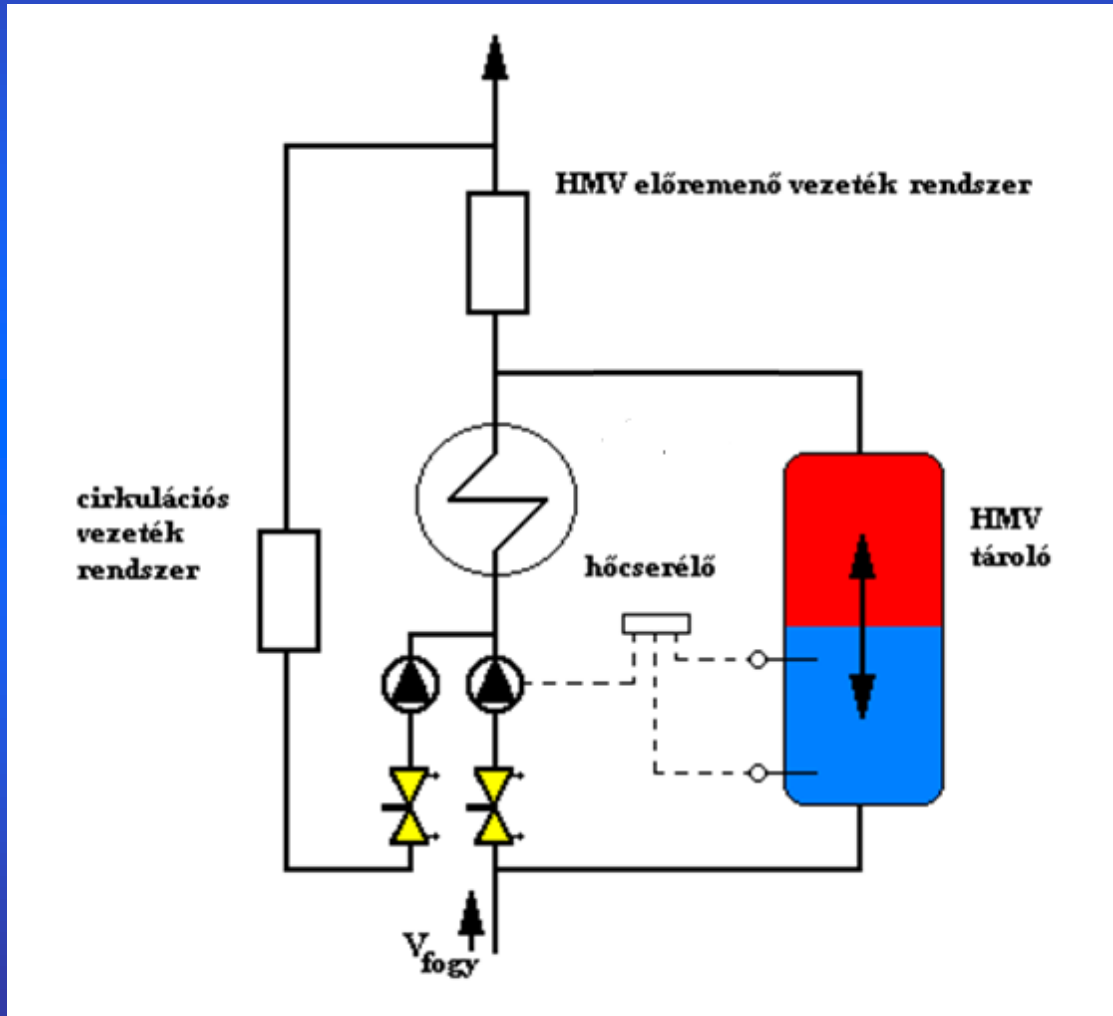

- a tároló töltés és a cirkuláció egymástól függetleníthető; nincsenek kényszerkapcsolatok
- a tároló túltöltése elkerülhető
- a tárolónak csak a felső hőmérő feletti térfogata vehető figyelembe a méretezésnél
- a HMV hőtermelést célszerű előnykapcsolásban megvalósítani
- jelentős szabadság a berendezések méretének kiválasztásában

lemezes hőcserélő
80 kW
deltaP max 20/20 kPa

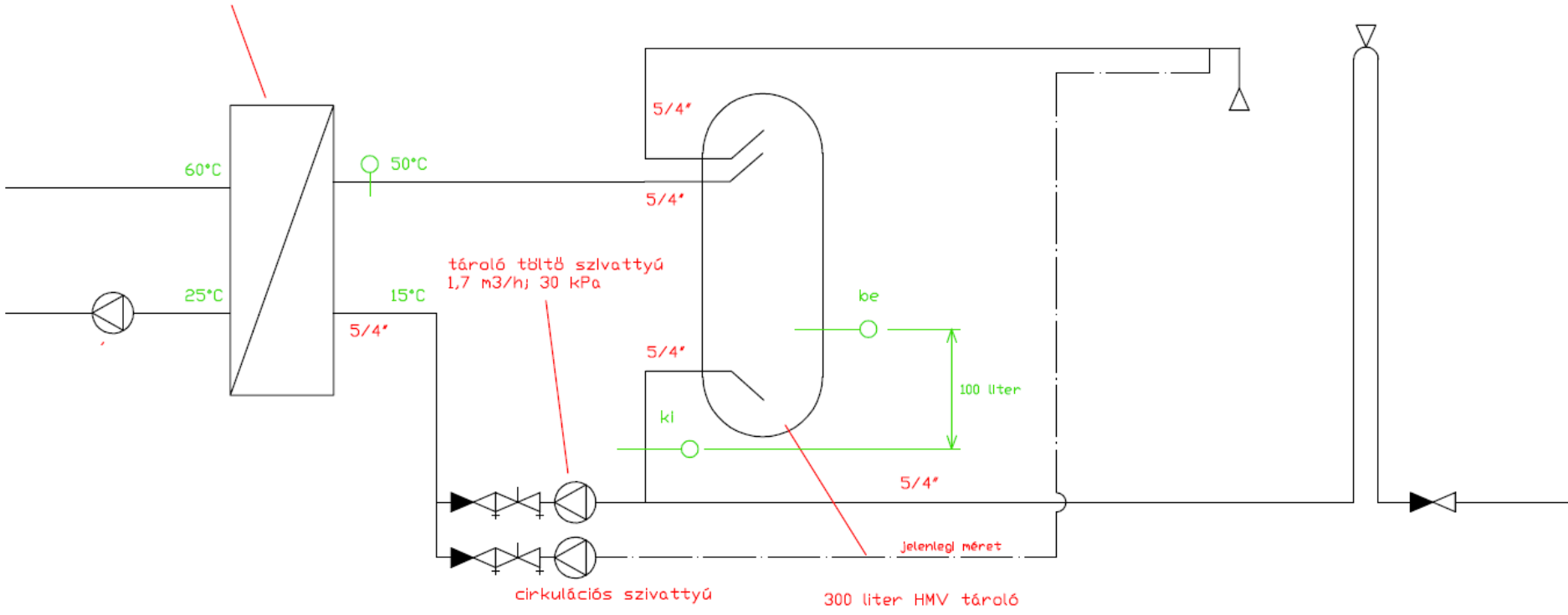

tároló töltő szivattyú
1,7 m³/h; 30 kPa

cirkulációs szivattyú

300 liter HMV tároló

Jelenlegi méret

100 liter

5/4"

be

ki

5/4"

5/4"

5/4"

5/4"

15°C

50°C

60°C

25°C

lemezes hőcserélő
80 kW
deltaP max 20/20 kPa

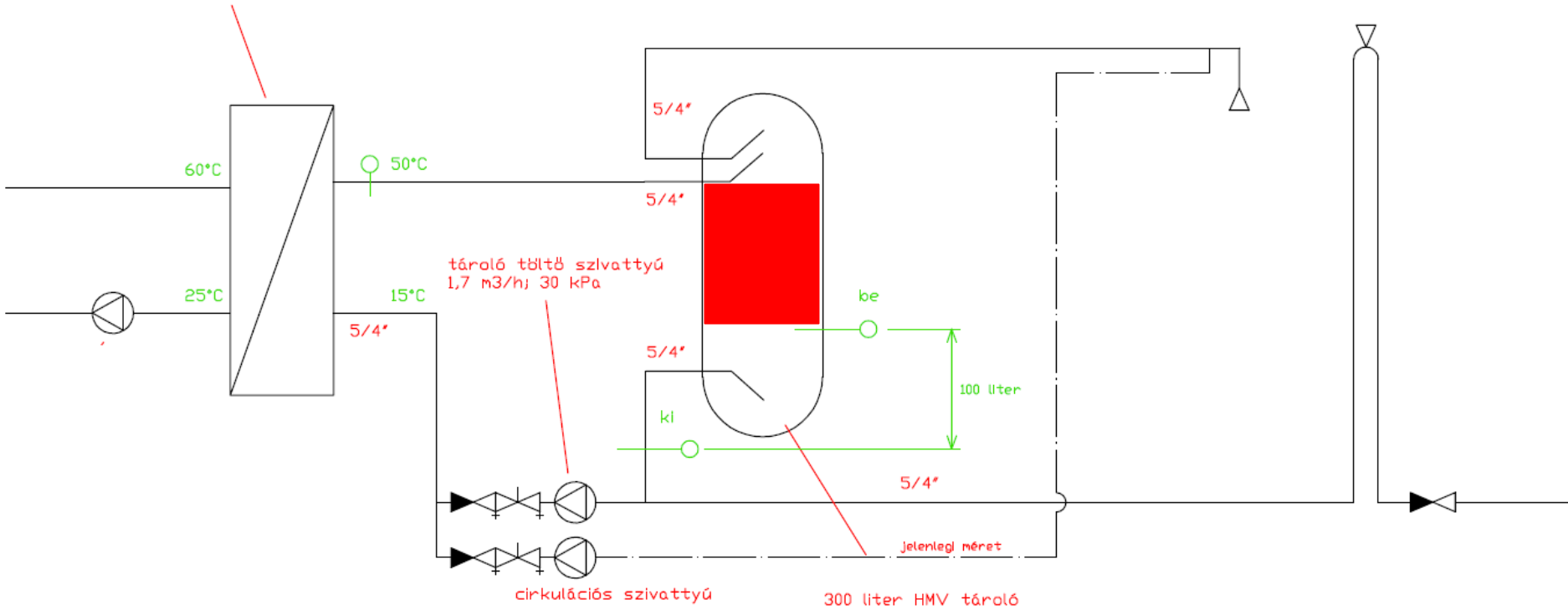

cirkulációs szivattyú

300 liter HMV tároló

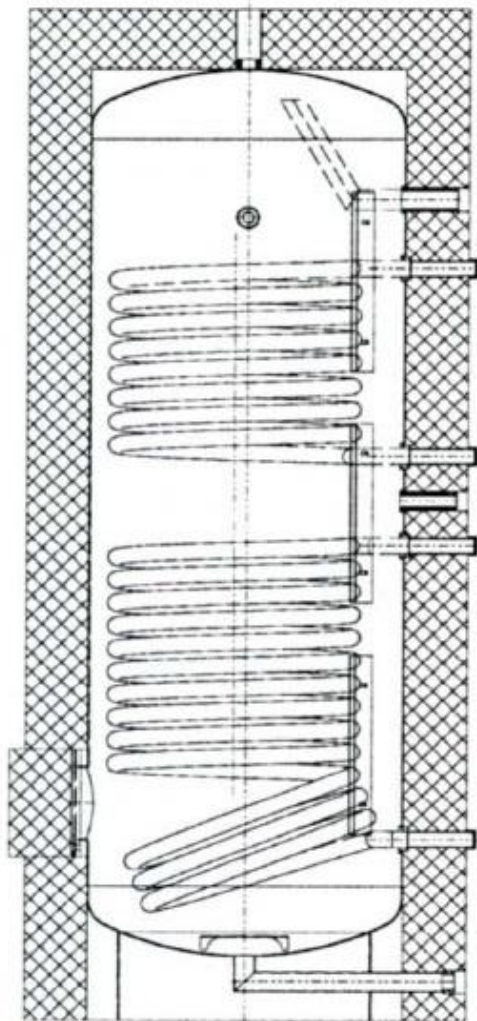

H: Teljes magasság
H10: Légtelenítő

H9: Meleg víz

H8: Hőmérő
H7: 2. Hőcserélő
bemenő

H5: Cirkuláció
H4: Hőcserélő
bemenő

H1: Hideg víz
törőlemezzel
0

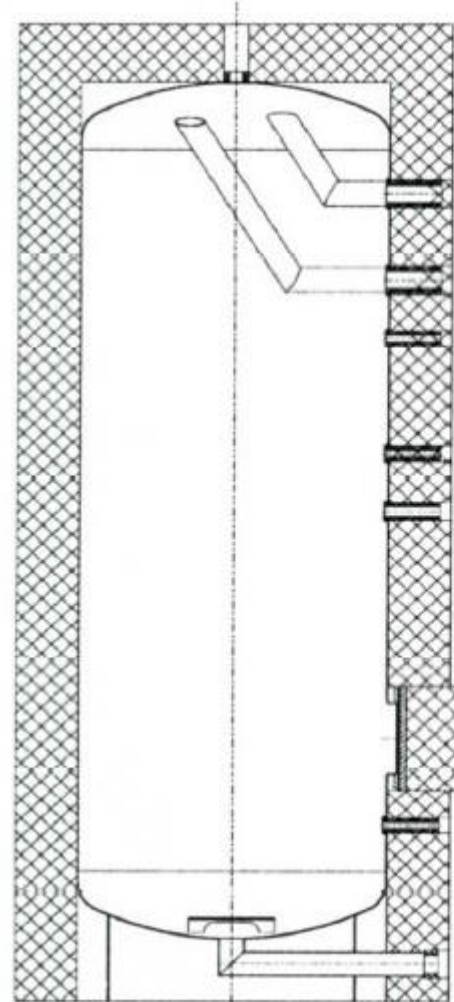

H: Teljes magasság
H9: Légtelenítő

H8: Meleg víz

H7: Töltőcsatlakozás
H6: Hőmérő

H5: Termosztát
H4: Cirkuláció

H3: Tisztítónyílás

H2: Hőfokszabályozó

H1: Hideg víz
leeresztő
0 törőlemezzel