

MMK GEOTECHNIKAI TAGOZAT

GEOTECHNIKAI ÉS TARTÓSZERKEZETI TERVEZŐI FELADATOK KAPCSOLÓDÁSA AZ ALAPOZÁSOK TERVEZÉSE SORÁN - FELADATOK, KÖVETELMÉNYEK, EGYÜTTMŰKÖDÉS

HORVÁTHNÉ BAK EDINA

DR. MÓCZÁR BALÁZS

SCHEURING FERENC

DR. WOLF ÁKOS

2

KOMBINÁLT ALAPOZÁS

Kombinált cölöp-lemez alapozás

- Kétféle alapozási szerkezet együttes alkalmazása
- Terhelések növekedése, városfejlődés
- A pontos modellezése nem megoldott feladat
- Alkalmazott programok (pl.:AXIS VM)
- 3 dimenziós FEM-programok (pl.:MIDAS, PLAXIS 3D)



Lemizzel gyámolított cölöpálapozás

- Aláplemez kedvező átalajon
- Kisebb cölöpennyiség



Cölöppel gyámolított lemezálapozás

- Aláplemez kedvezőtlen átalajon
- Süllyedés különbségek minimalizálása
- Süllyedés csökkentése
- Lemez igénybevételeinek csökkentése

TEHERVISELÉSI VÁZLAT

$$R_{tot} = \sum R_{pile} + R_{raft}$$

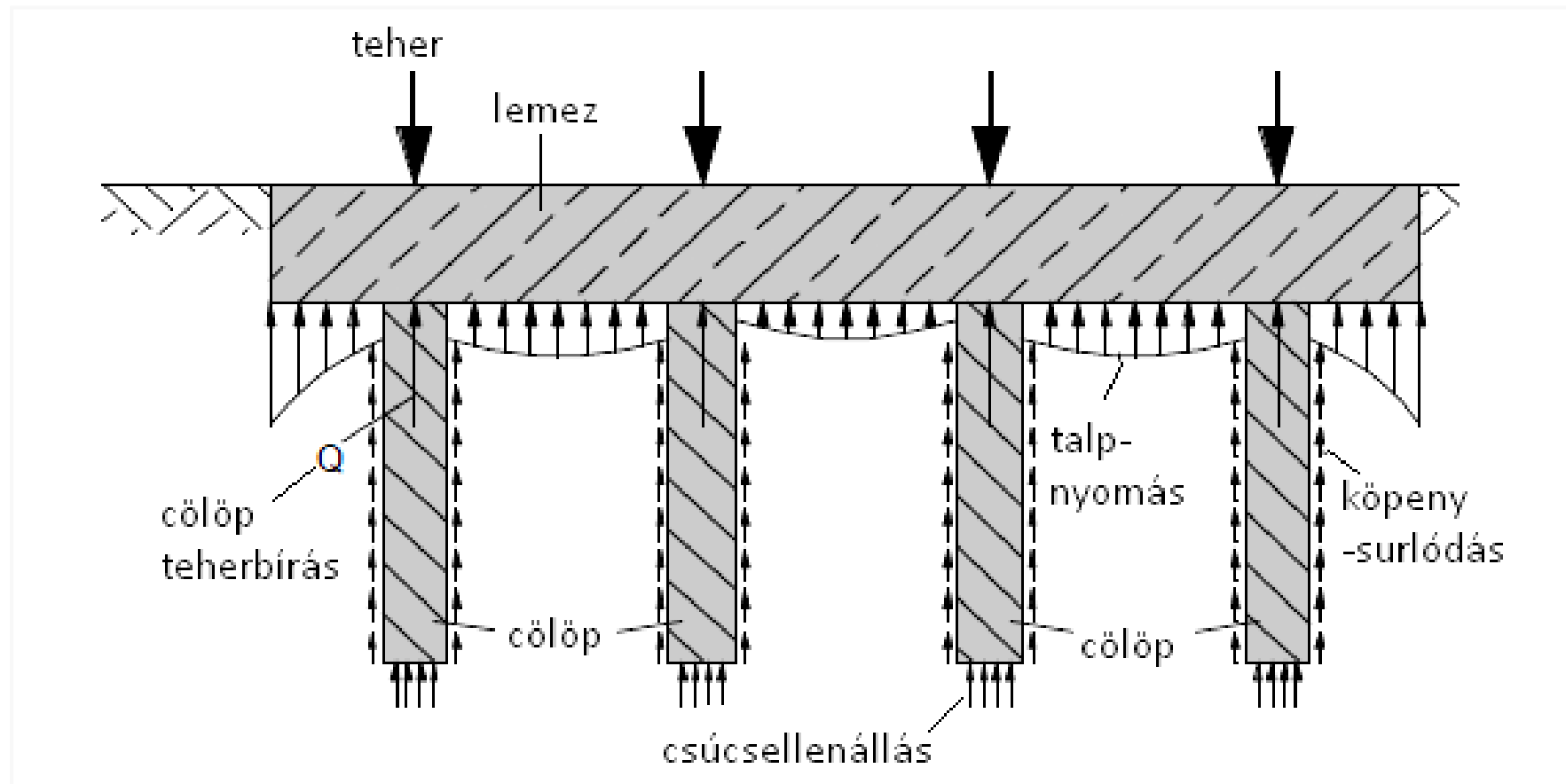

OPTIMALIZÁLÁS

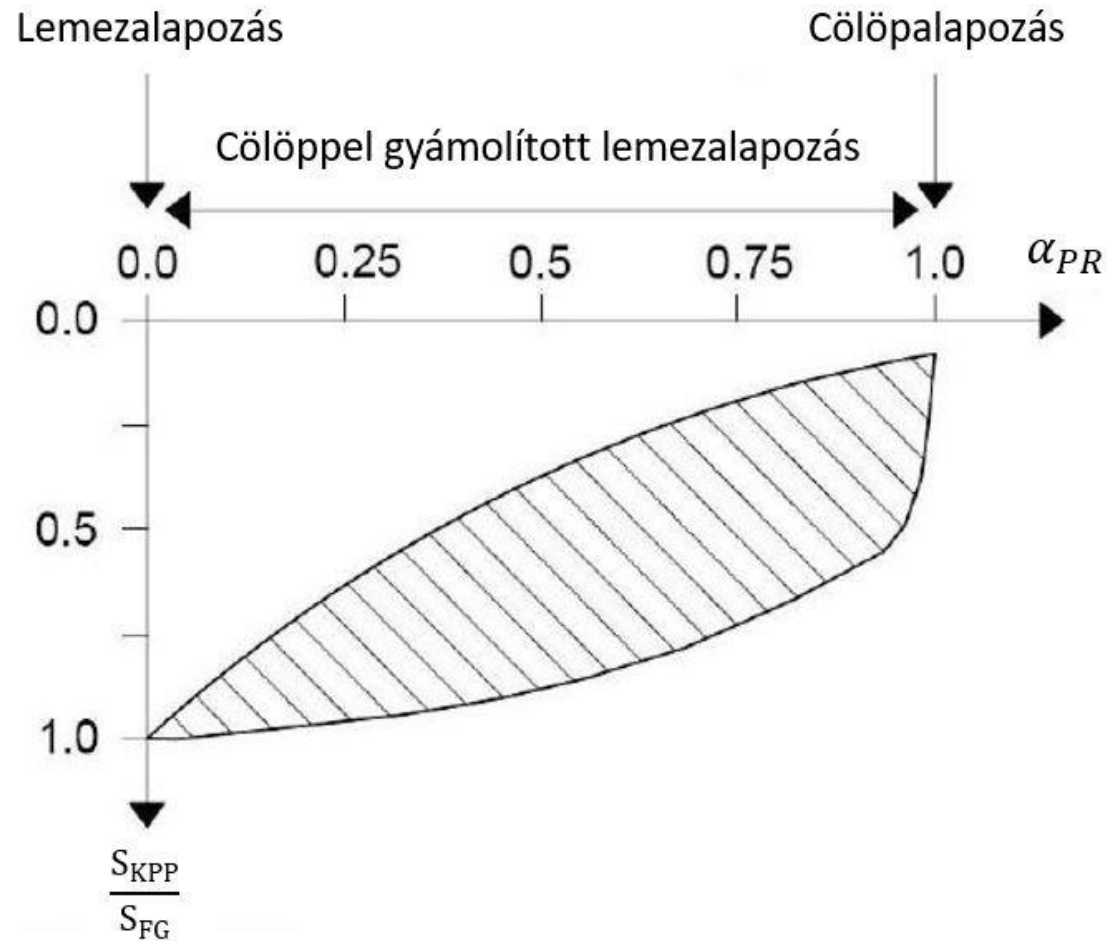

$$\alpha_{PR} = \frac{\Sigma R_{pile}}{R_{tot}}$$

Előnyök:

- A „tisztá” cölöpalapozáshoz képest fajlagosan kevesebb cölöp szükséges
- Mérsékelhető az alaplemez süllyedése és süllyedéskülönbségei
- Kisebb igénybevételek az alaplemezben
- Jelentős költségmegtakarítás érhető el

Hátrányok:

- Nincs szabványban rögzített egyértelmű méretezési eljárás
- Összetett alapozási rendszer modellezése körülményesebb
- Több kialakítás vizsgálendő az optimális szerkezet kiválasztásához
- A cölöpök és lemez közötti tehereloszlás arányának pontatlan meghatározása esetén a lemez megreped

Nagyméretű épületek

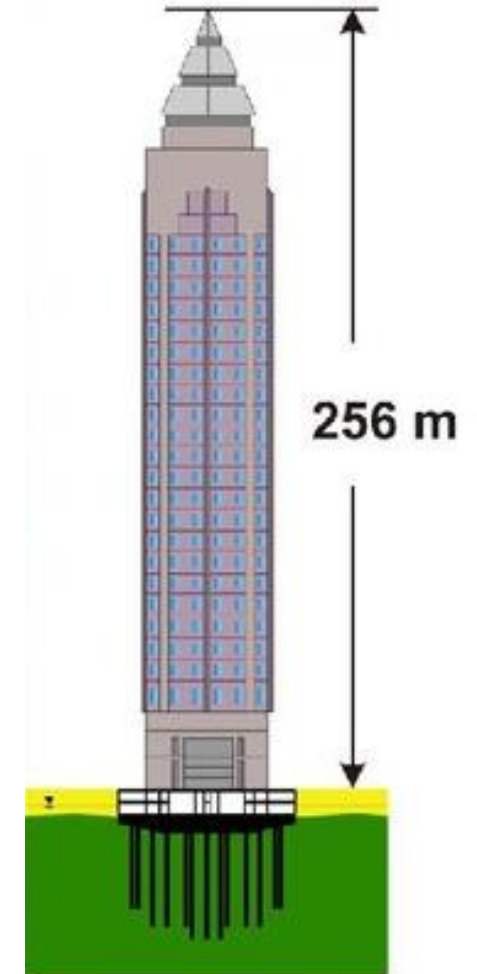
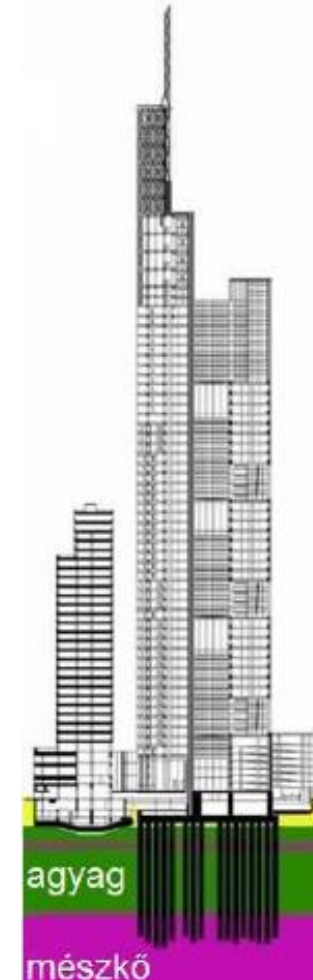
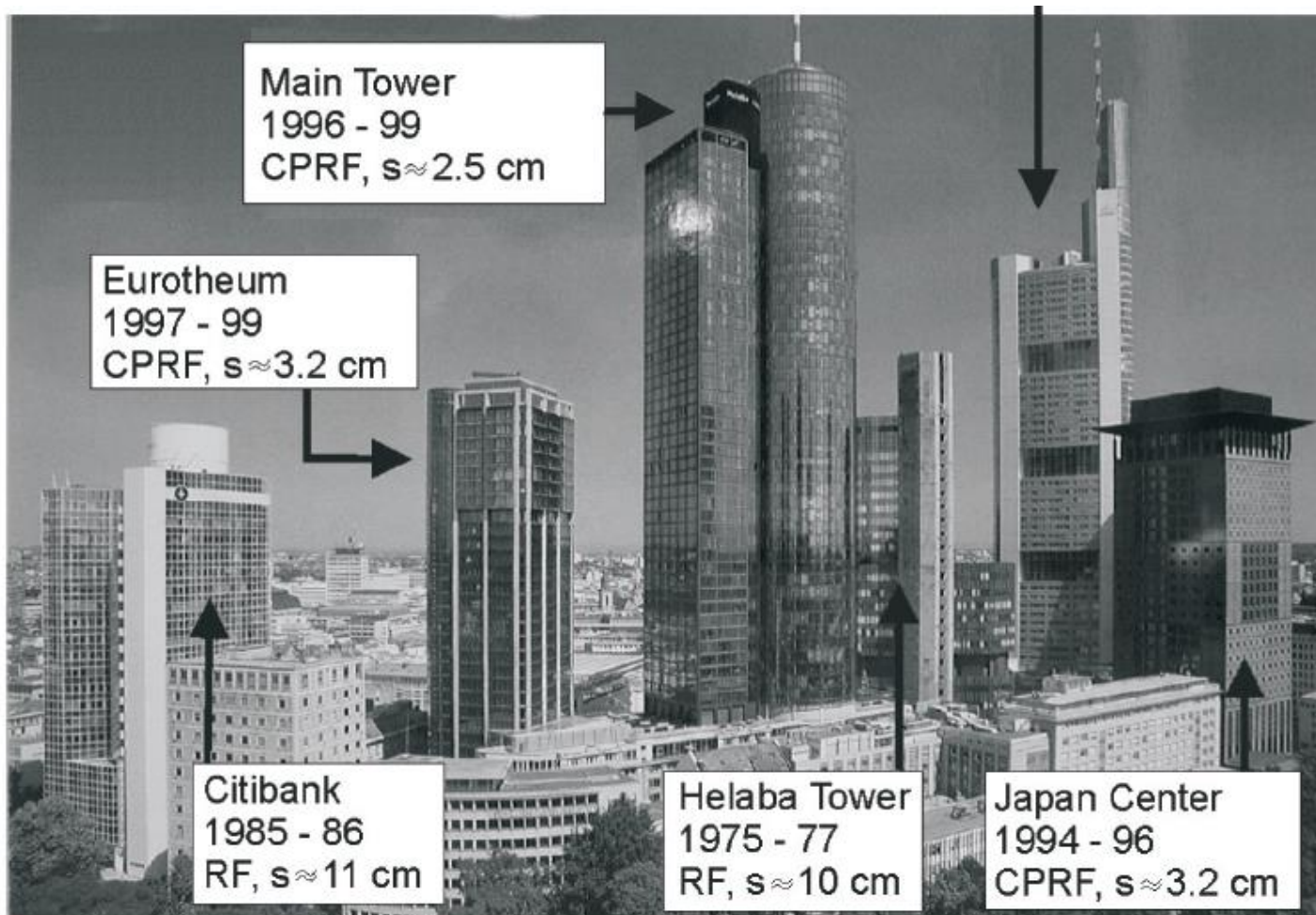

8

MÉRETEZÉSI ALAPELVEK

Tervezési filozófiák

- „Szokásszerű megközelítés”:

Cölöpök – cölöpcsoportok méretezése a terhek túlnyomó részének viselésére, a lemez közreműködését számításba véve

- „Kúszó cölöpök”:

A cölöpöket a hasznos terhelés azon részének felvételére tervezik, amelynél jelentős kúszás következik be, ez tipikusan cölöpök törőterhelésének a 70-80%-a. Elegendő mennyiségű cölöp alkalmazása a lemez és talaj közötti talpfeszültség csökkentésére.

- Süllyedéskülönbségek korlátozása:

A cölöpkiosztás a süllyedéskülönbségek csökkentésére irányul, nem azért, hogy lényegesen csökkentsék a teljes szerkezet átlagos süllyedést

Terhelés-süllyedés kapcsolata

- „0” görbe:
csak lemezalap
- „1” görbe:
szokásszerű megközelítés
terhek nagy része a cölöpökön
- „2” görbe:
„kúszó cölöpök”
- „3” görbe:
„süllyedés-csökkentő cölöpök”

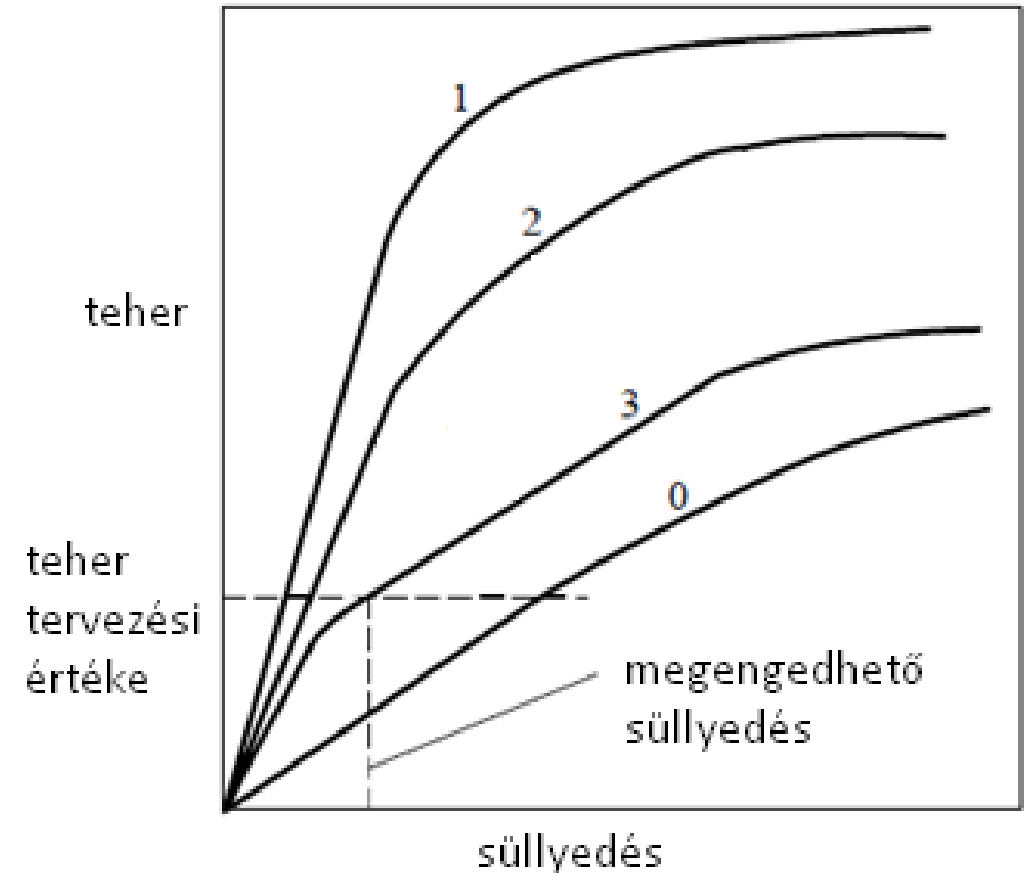

Talaj-szerkezet kölcsönhatás

- ① Cölöp-talaj kölcsönhatása
- ② Cölöp-talaj-cölöp kölcsönhatása
- ③ Lemez-talaj kölcsönhatása
- ④ Lemez-talaj-cölöp kölcsönhatása

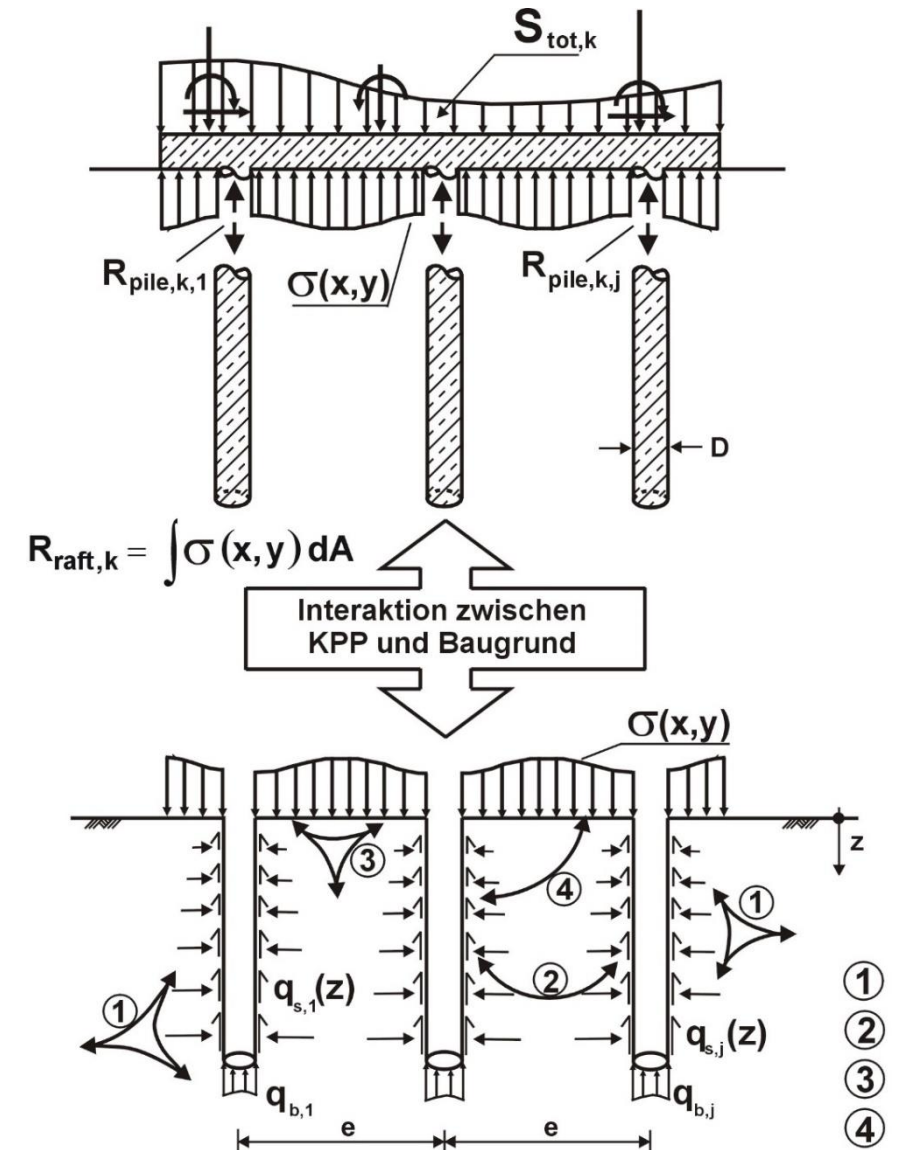

Lemez-cölöp kölcsönhatás

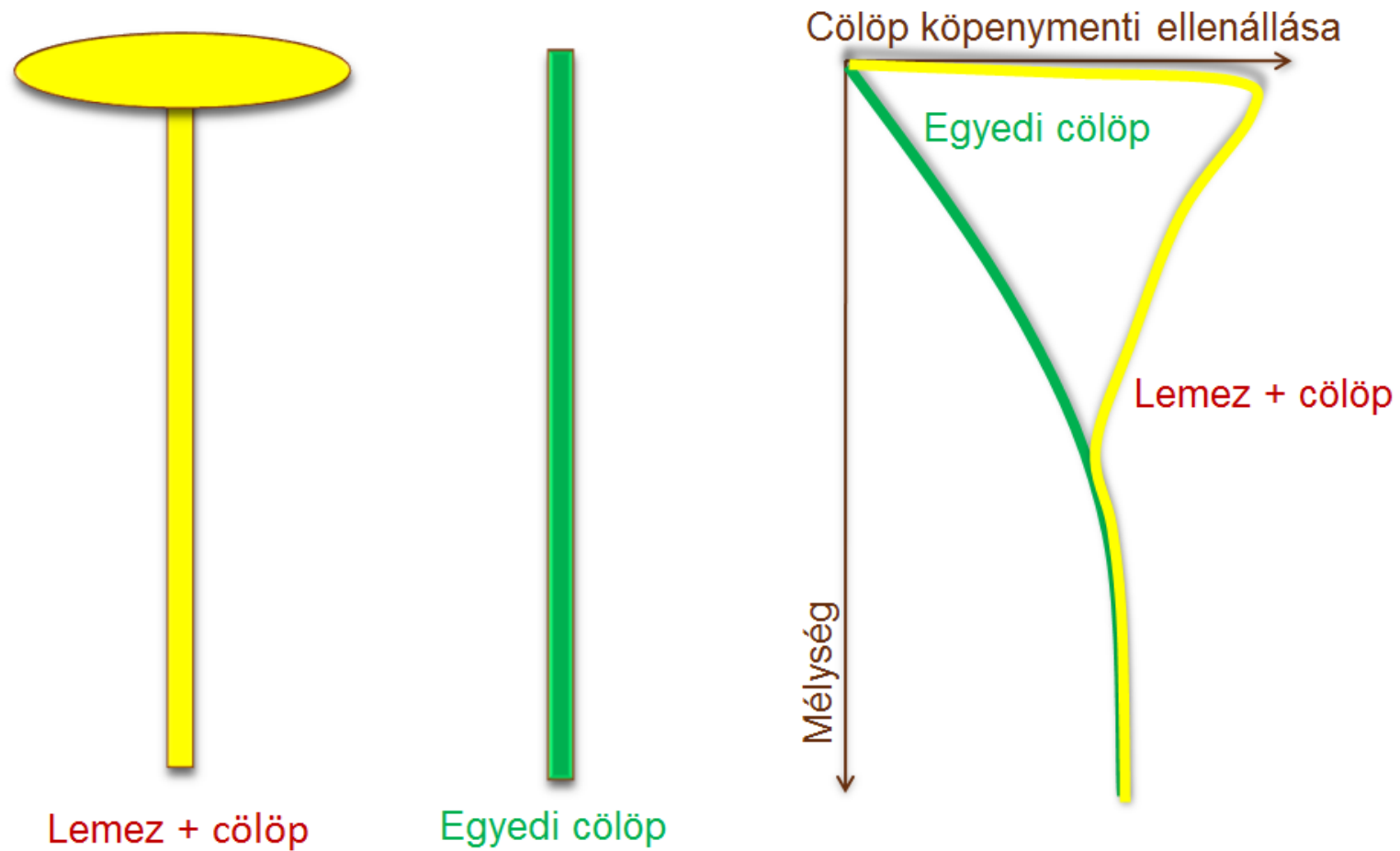

Számítási módszerek osztályozása

- *Egyszerűsített számítási módszerek*
 - ✓ Jelentős egyszerűsítéseket tartalmazó modellek
 - ✓ Poulos és Davis (1980), Randolph (1983,1994), Van Impe és Clerq (1995), Burland (1995)
- *Közelítő számítógépes módszerek*
 - ✓ Cölöpököt rugóként alkalmazva
 - ✓ Rugókkal alátámasztott gerenda
 - ✓ Rugókkal alátámasztott lemez
- *Pontosított számítógépes módszerek*
 - ✓ Határelemes módszer
 - ✓ Kombinált határelemes módszer
 - ✓ Véges elemes módszer

Egyszerűsített számítási módszerek: PDR módszer

Két esetet vizsgál:

- Az alaplemezt és a cölöpöket magába foglaló tömb határteherbírása, megnövelve a cölöpök körvonalán kívül eső lemezrész határteherbírásával
- Alaplemez és cölöpök teherbírásának összege

the smaller between:

$$a) Q_{PR,lim} = Q_{block} + Q_{ext}$$

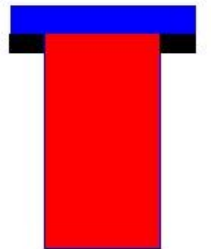

$$b) Q_{PR,lim} = Q_{R,lim} + Q_{P,lim}$$

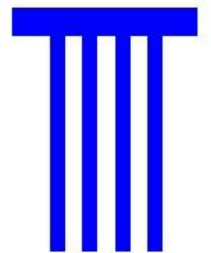

Egyszerűsített számítási módszerek: PDR módszer

$$K_{pr} = \frac{K_p + K_r * (1 - \alpha_{cp})}{1 - \alpha_{cp}^2 * K_r / K_p}$$

K_{pr} = a cölöpökkel gyámoltított lemezalap merevsége

K_p = a cölöp csoport merevsége

K_r = a lemezalap merevsége

α_{cp} = a lemezalap – cölöp kölcsönhatási tényező

$$\alpha_{cp} = 1 - \frac{\ln(r_c / r_0)}{\zeta}$$

r_c = a cölöpfej átlagos sugara

r_0 = a cölöp sugara

$$\frac{P_r}{P_t} = \frac{K_r * (1 - \alpha_{cp})}{K_p + K_r * (1 - \alpha_{cp})} = X$$

P_r = a lemezalap által hordott terhelés

P_t = a teljes terhelés

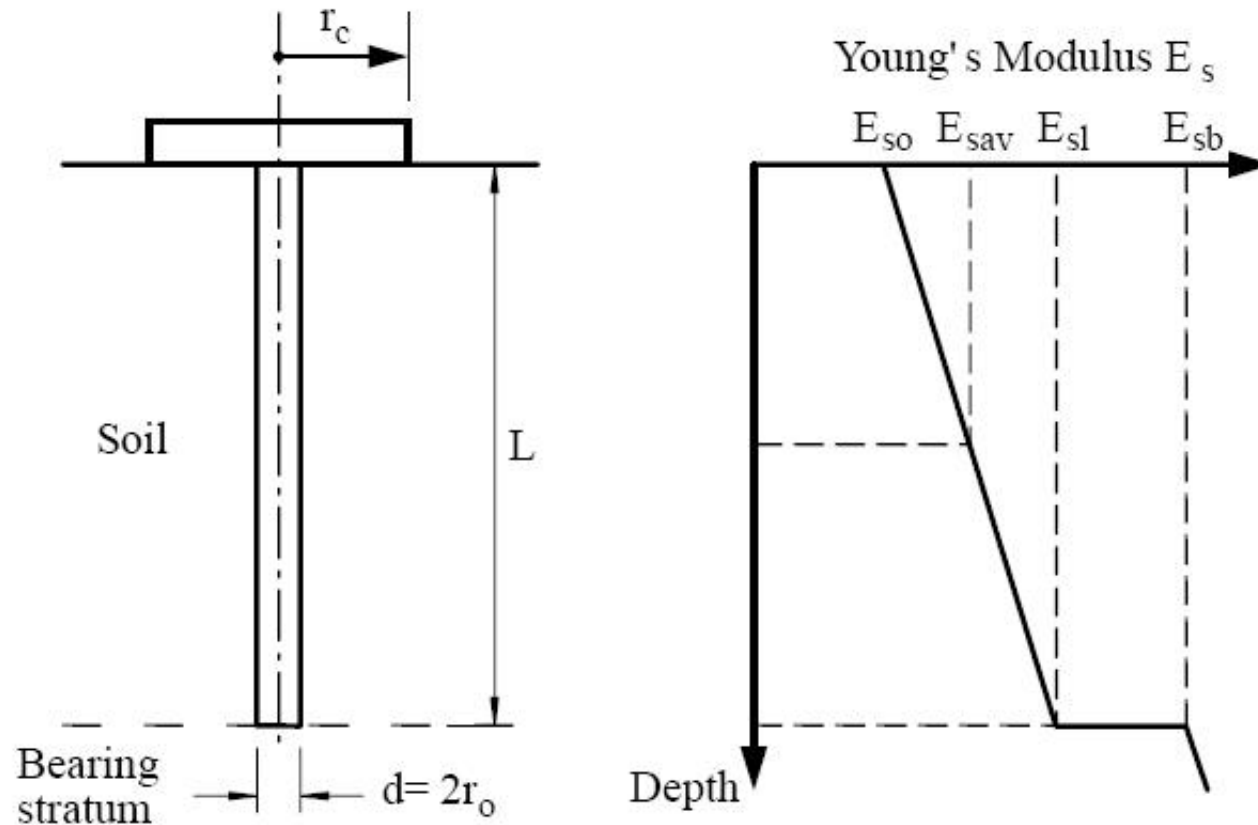

Egyszerűsített számítási módszerek: PDR módszer

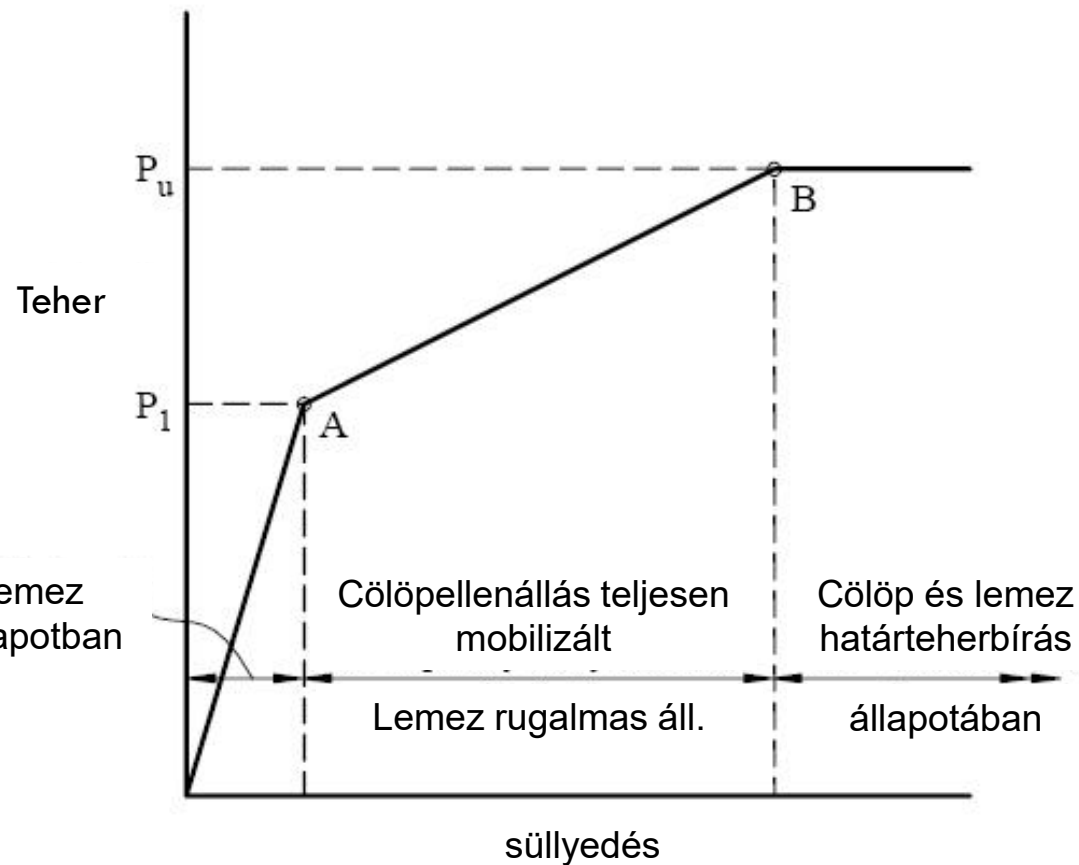

$$\frac{P_r}{P_t} = \frac{K_r * (1 - \alpha_{cp})}{K_p + K_r * (1 - \alpha_{cp})} = X$$

P_r = a lemezalap által hordott terhelés

P_t = a teljes terhelés

$$P_1 = \frac{P_{up}}{1 - X}$$

P_{up} = cölöpcsoport teherbíró képessége

P_1 = a cölöpök teherbírása

X = a cölöpök által viselt terhelés aránya

Egyszerűsített számítási módszerek: Burland-féle megközelítés

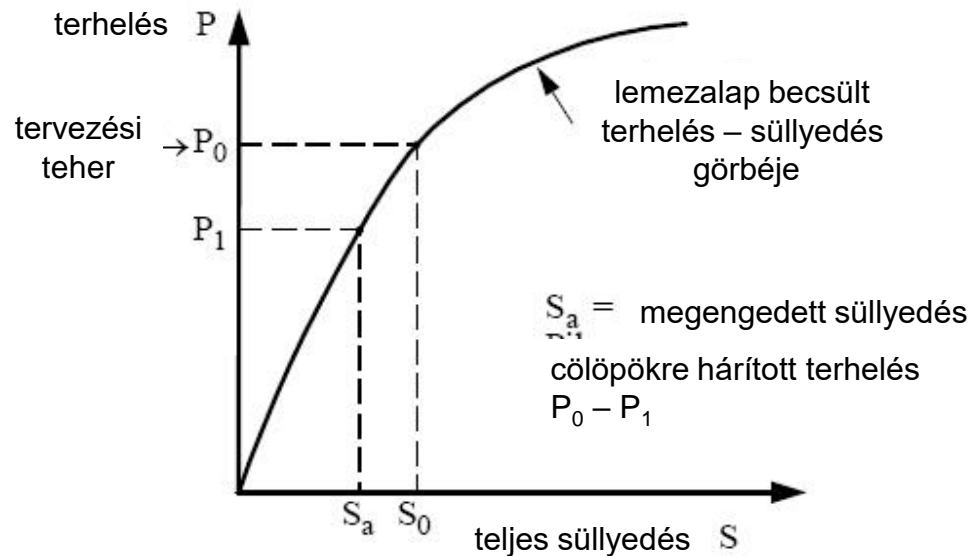

Süllyedés becslése Randolph megközelítésével:

$$S_{pr} = \frac{S_r * K_r}{K_{pr}}$$

S_{pr} = a cölöpökkel gyámolt lemezalap süllyedése

S_r = cölöpök nélküli lemezalap süllyedése a teljes tervezési terhelésből

K_r = a lemezalap merevsége

K_{pr} = a cölöpökkel gyámolt lemezalap merevsége

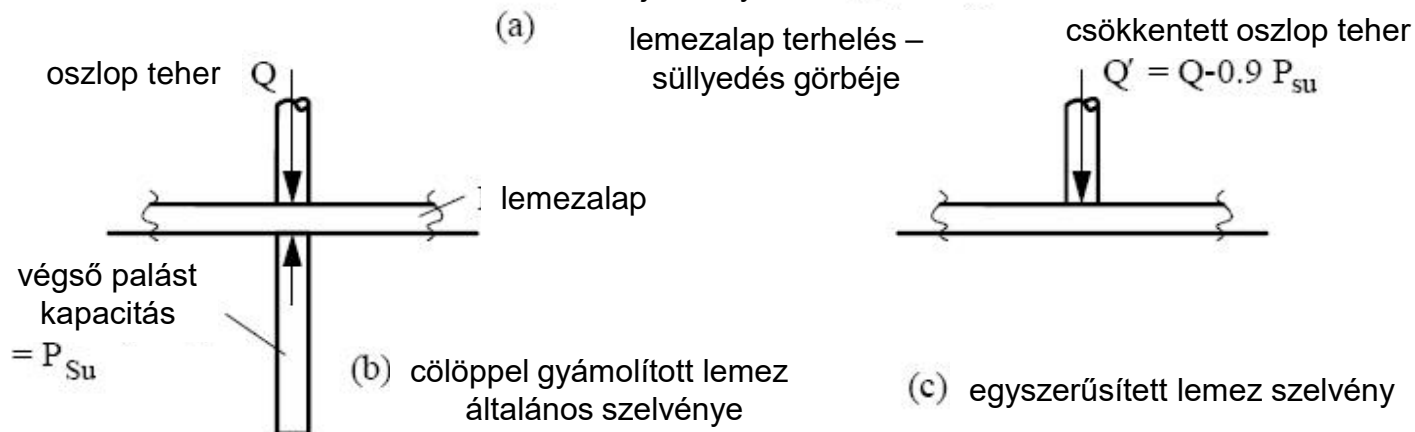

Közelítő számítógép-alapú módszerek

„Rugókkal alátámasztott gerenda” modell:

A lemezalap egy szeletét egy rugalmasan ágyazott szalagalap jelképezi, a cölöpöket rugókkal modellezzük.

A numerikusan elvégzendő műveletek elvégzésére számítógép használata szükséges

Korlátok: gerendák kompatibilitása, csavaró nyomaték hatását nem veszi figyelembe

„Rugókkal alátámasztott lemez” modell:

A „gerenda” modellhez hasonló, teljes lemez figyelembe vételével.

A lemez és a cölöpök / cölöp csoportok alátámasztó hatását egymástól független, különböző merevségű rugókkal modellezhetjük.

Korlátok: nem lehet közvetlenül figyelembe venni a cölöpök, a lemez és a talaj kölcsönhatásait, a modell nagyon érzékeny az alkalmazott ágyazási tényezőkre (rugó állandókra)

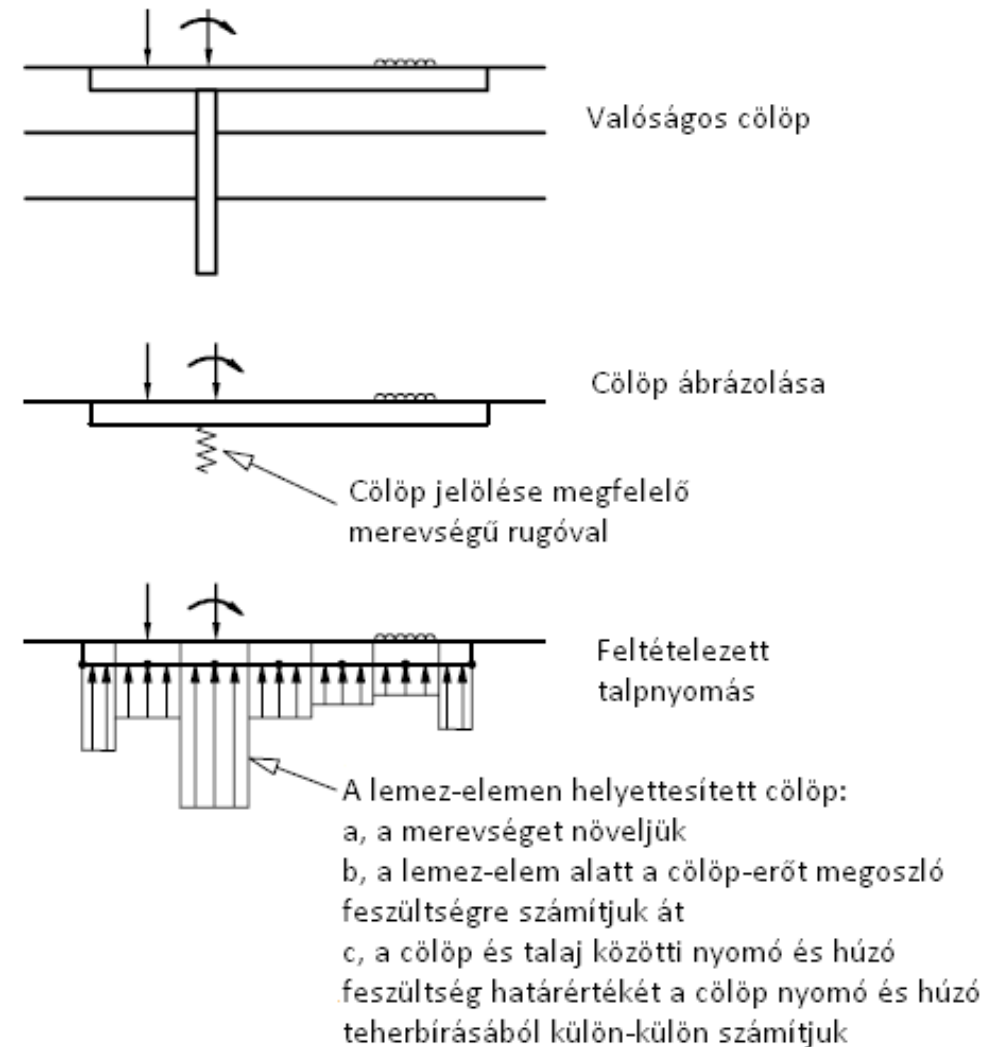

Közelítő számítógép-alapú módszerek

- Meghatározzuk a cölöpök nélküli lemez süllyedését és ágyazási együtthatóját.
- A cölöpöket csomóponti támaszként lehet modellezni és egy rugóállandóval, valamint egy határerővel lehet jellemezni.
- Általában próbaterhelési tapasztalatokra támaszkodva, a DIN 1054 által ajánlatott mobilizálódási görbéket figyelembe véve kerülnek megállapításra:
 - megállapítjuk a cölöp palástellenállásának végértékét – ennek teljes mobilizálódásához az átmérő 2 %-ával azonos süllyedés szükséges
 - megállapítjuk a cölöp talpellenállásának végértékét – ennek teljes mobilizálódásához az átmérő 10 %-ával azonos süllyedés szükséges
 - A talpellenállás 50 %-os értékéhez pedig az átmérő 3 %-ának megfelelő süllyedés kell

Közelítő számítógép-alapú módszerek

Ágyazási tényező szórása:

- Különböző elméletekkel meghatározott ágyazási tényezők (közelítő, becsült, pontos)
- A tervezett szerkezetek lehetséges alakváltozás tartományának megfelelés

Ágyazási tényező módosításának hatása:

- $C_{\dot{a}} < 5000 \text{ kN/m}^2/\text{m}$ nagyon érzékeny
- $5000 \text{ kN/m}^2/\text{m} < C_{\dot{a}} < 10000 \text{ kN/m}^2/\text{m}$ érzékeny
- $10000 \text{ kN/m}^2/\text{m} < C_{\dot{a}}$ kevésbé érzékeny

- Az ágyazó réteg nagy kiterjedésű lemezalapotok esetén, kis rétegvastagsága miatt nem befolyásolja nagy mértékben a lemezalap ágyazási tényezőjét.
- Elengedhetetlenül szükséges a teljes talajrétegződés figyelembe vétele a süllyedések meghatározása esetén.
- Az ágyazó rétegen mérhető teherbírasi értékek sekély határmélységük következtében nem reprezentálják a teljes rétegsor viselkedését.

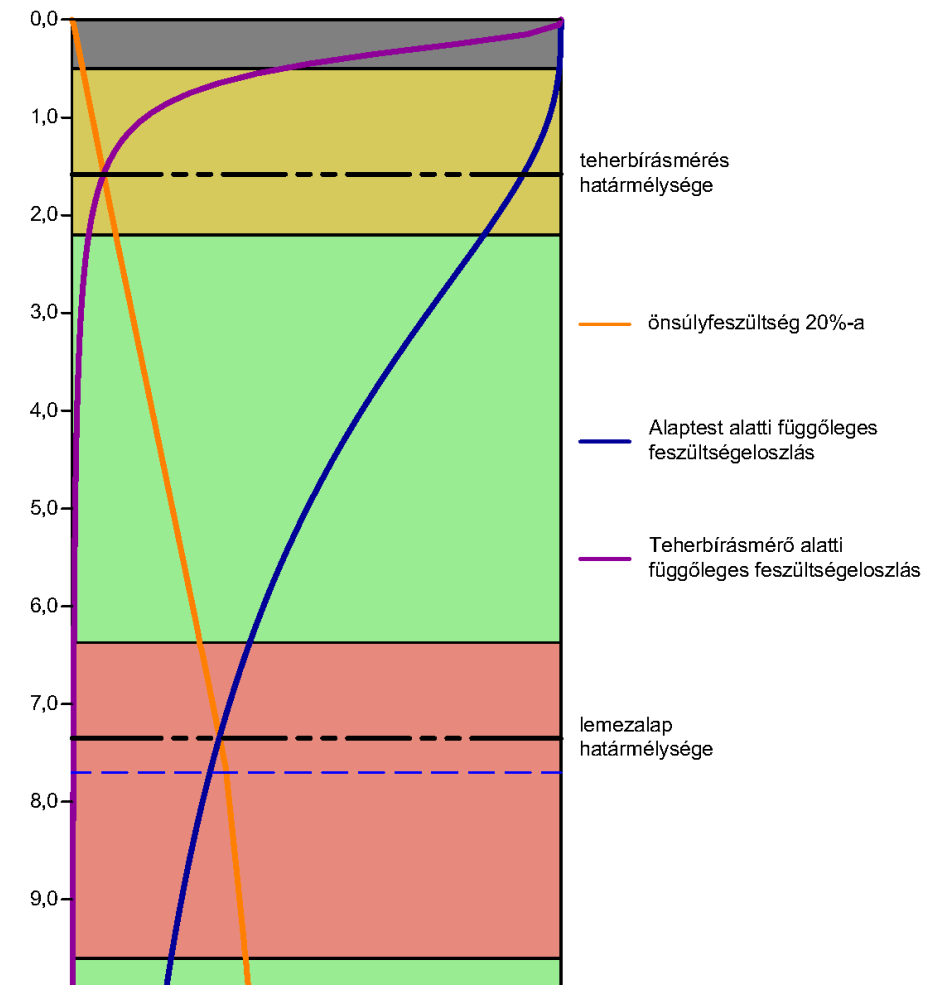

Pontosított számítógép-alapú módszerek

- **Speciálisan geotechnikai tervezéshez készített szoftverek alkalmazása (PLAXIS 3D, MIDAS GTS, FLAC):**
 - 2D és 3D modellezési lehetőségek
 - talajrétegződés pontos figyelembe vétele
 - hidrológiai, hidraulikai adottságok modellezése
 - talajfizikai paraméterek közvetlen alkalmazása
 - korszerű, nemlineáris talajmodellek (HS, HSS, SSC, ...)
 - drénezett és drénezetlen viselkedés figyelembe vétele
 - szerkezetek és talaj kölcsönhatásai
 - építési ütemek modellezése
 - felszerkezet és talaj együttes modellezése

2D modellezési lehetőségek

síkbeli vizsgálat

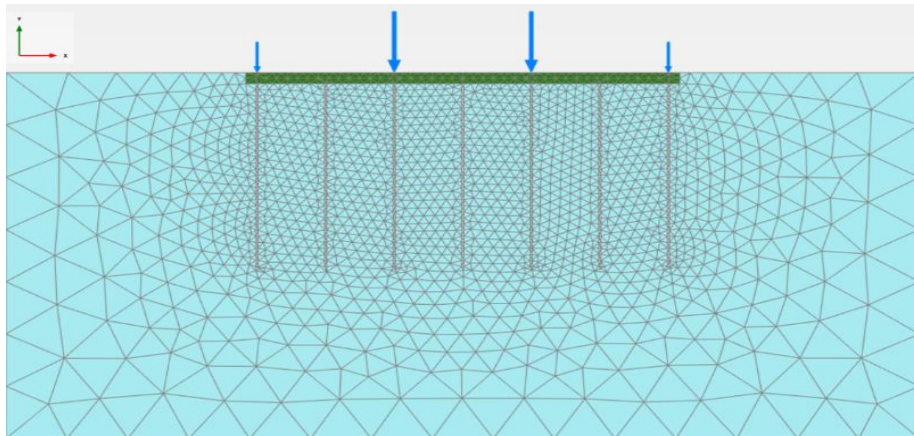

tengelyszimmetrikus vizsgálat

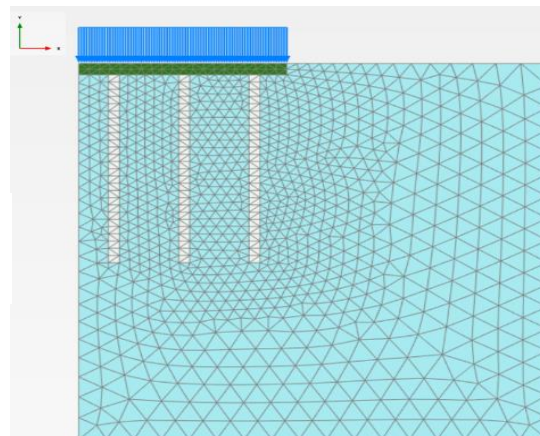

Modellezés

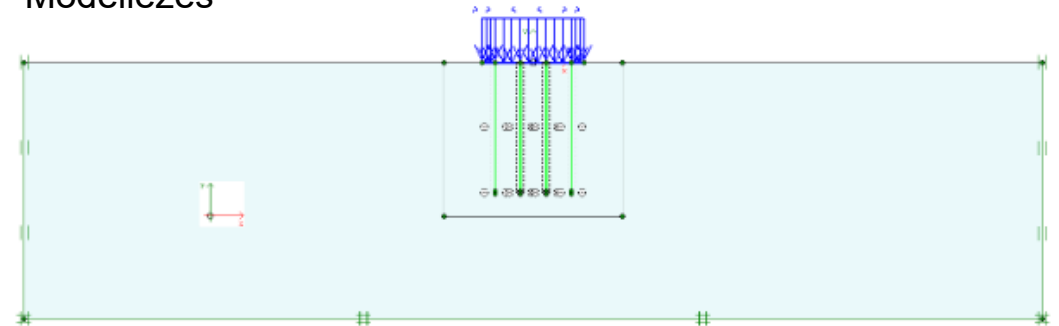

végeselemes háló

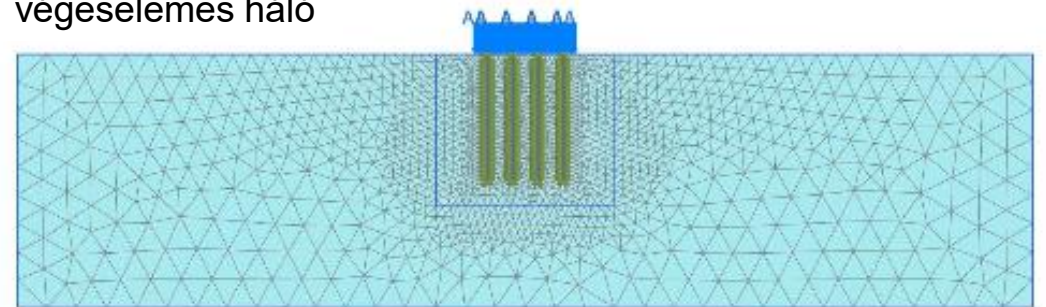

elmozdulások

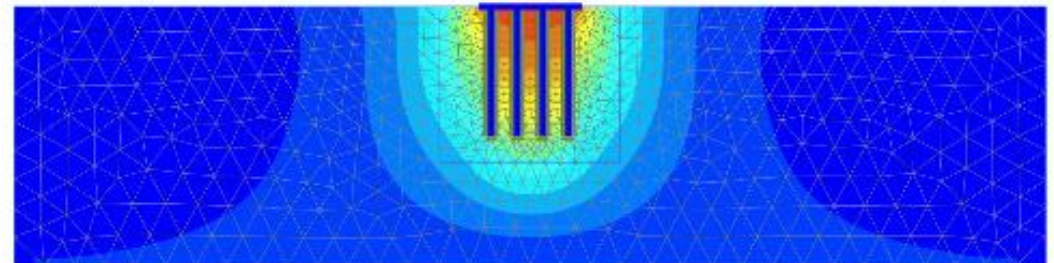

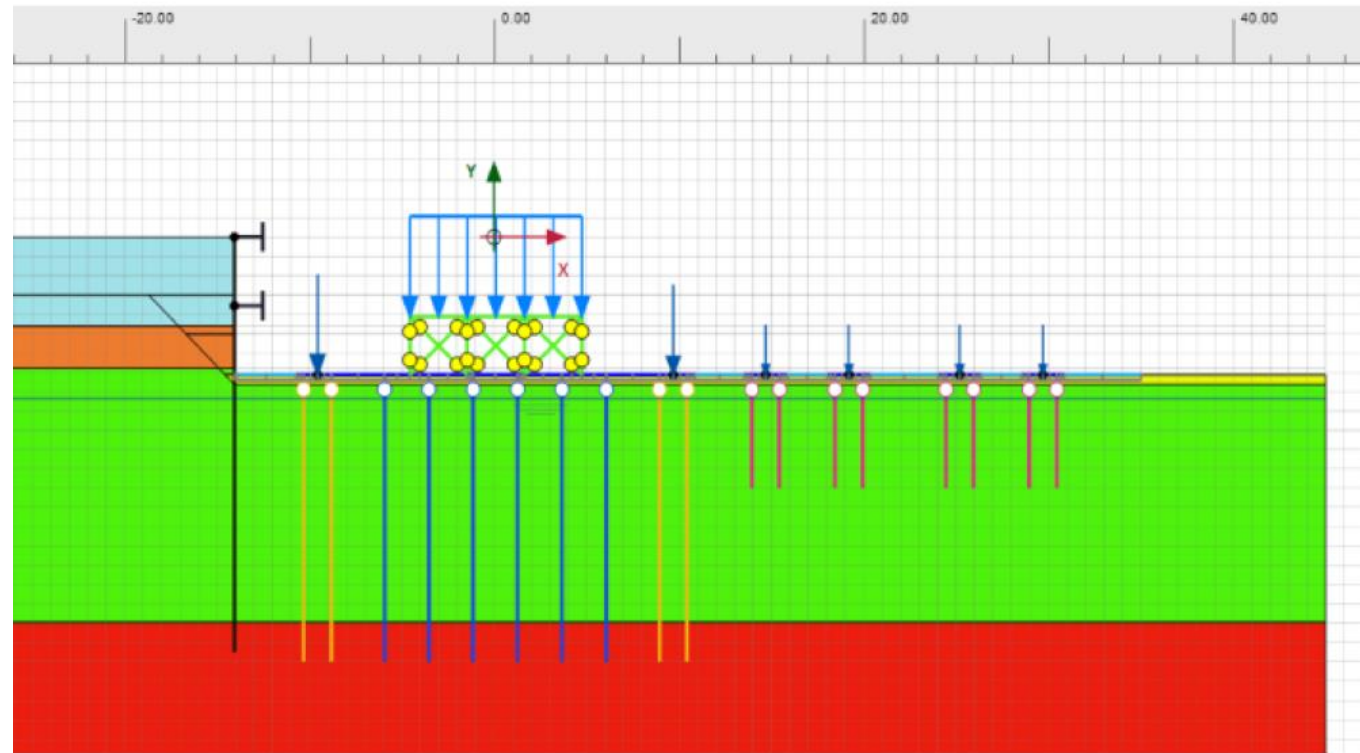
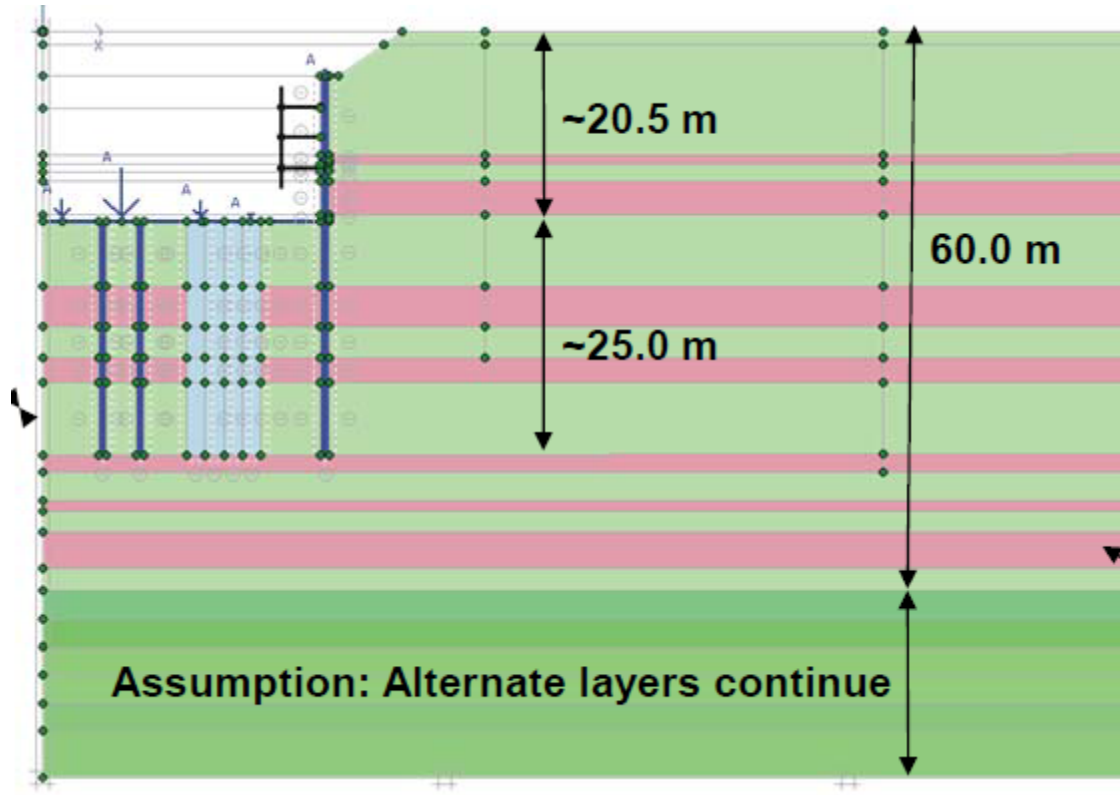

3D modellezési lehetőségek

- Bonyolult geometria modellezése
- A modell felbontásának csak a számítási kapacitás és a modellezésre álló idő szab határt

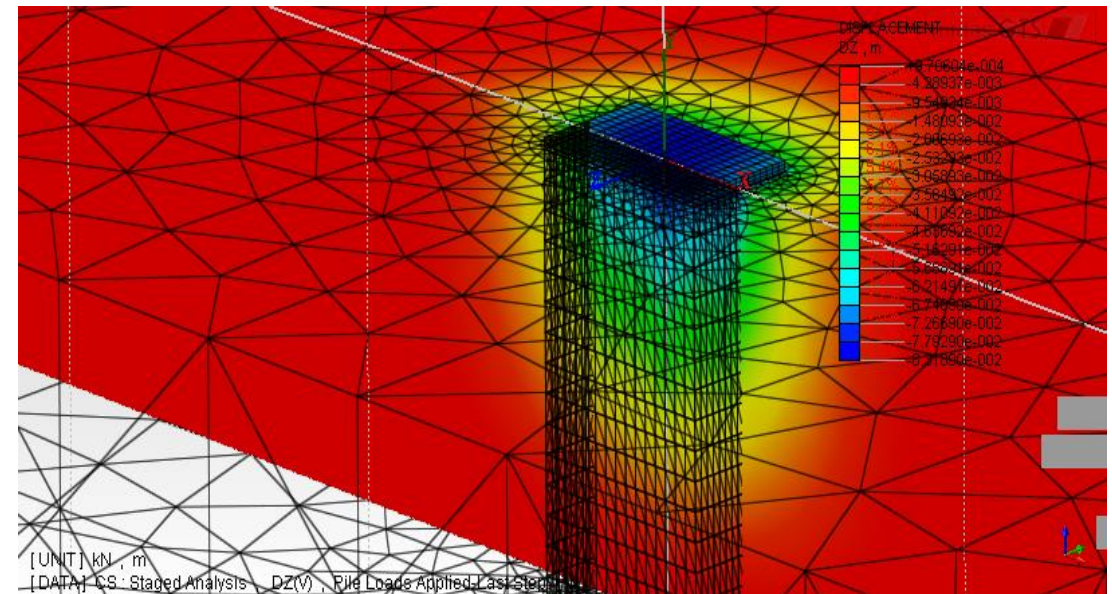
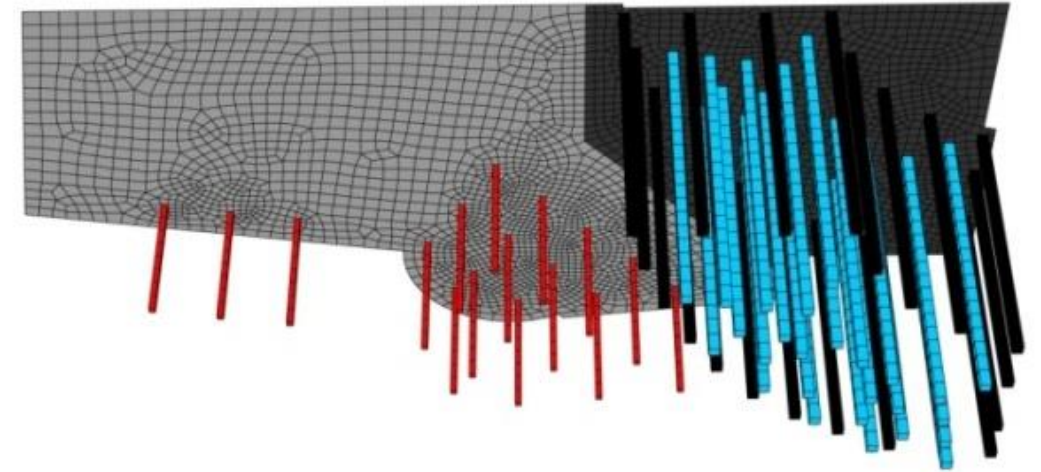
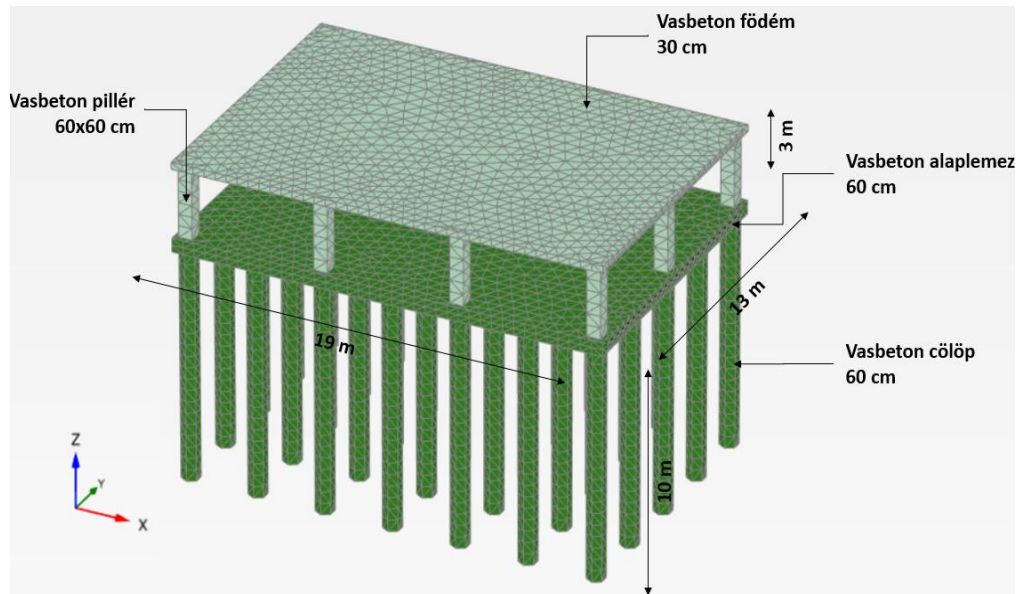

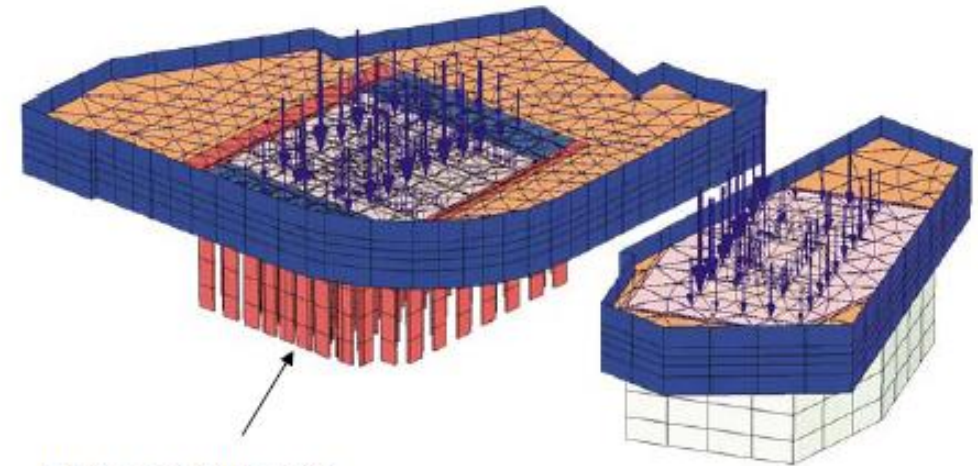
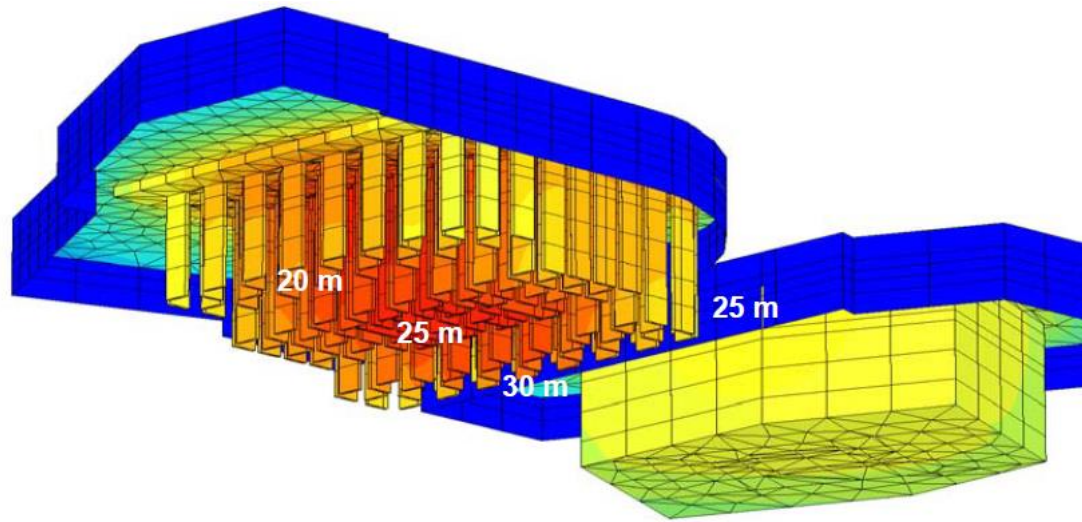

Barrettes with unit dimensions of 3.6 m x 0.6 m

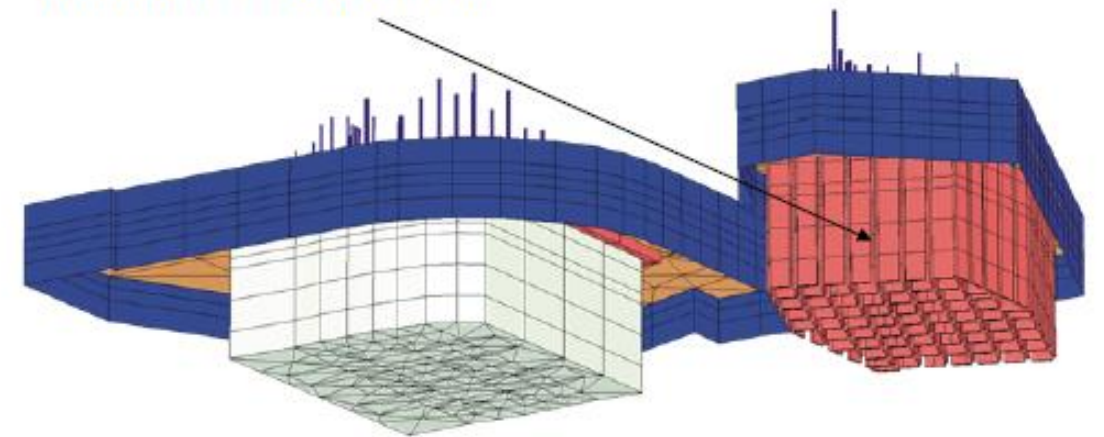
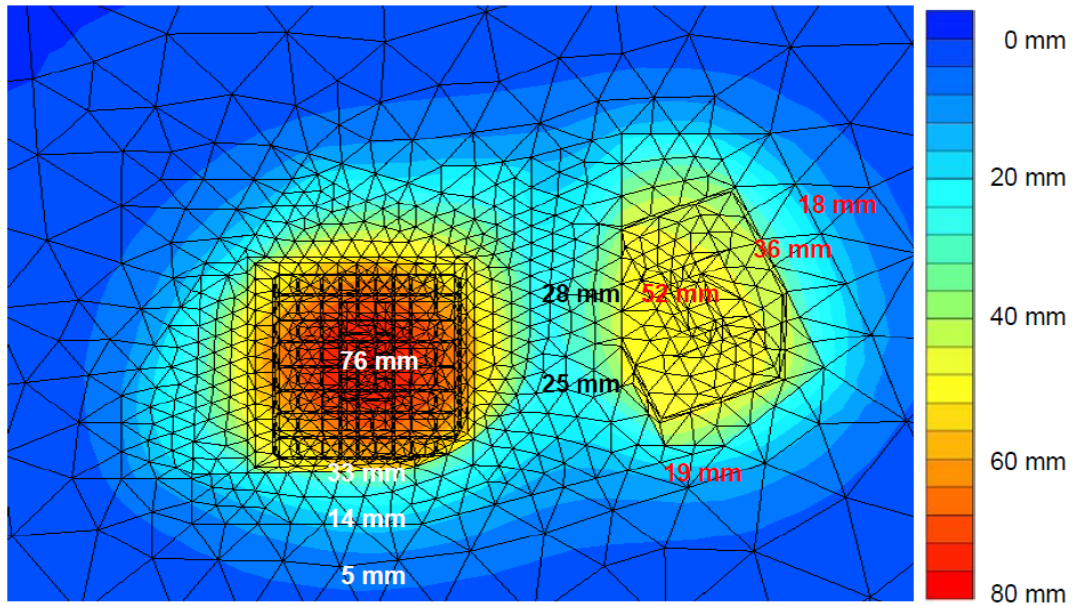

AxisVM szoftver:

Fejtömb, lemezalap:

- Felületi támasz:



Cölöpök:

- Csomóponti támasz

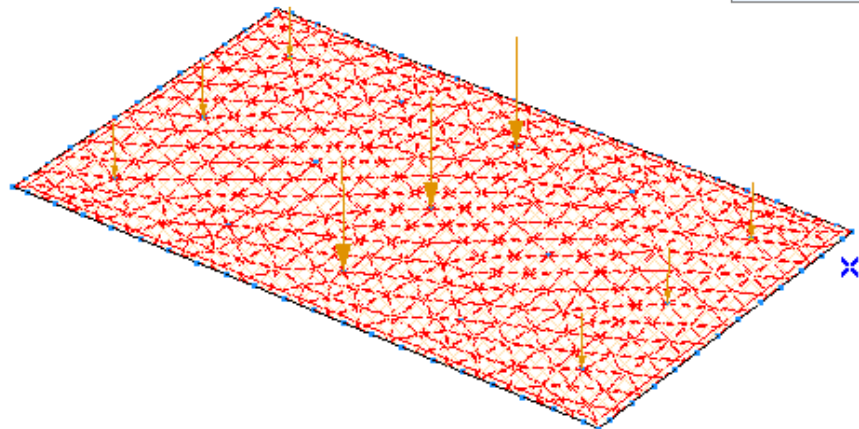
**PLAXIS szoftver:**

Fejtömb, lemezalap:

- Plate

PLAXIS 2D:

- Embedded beam (pile) row
- Plate

PLAXIS 3D:

- Embedded beam (pile)
- Volume pile

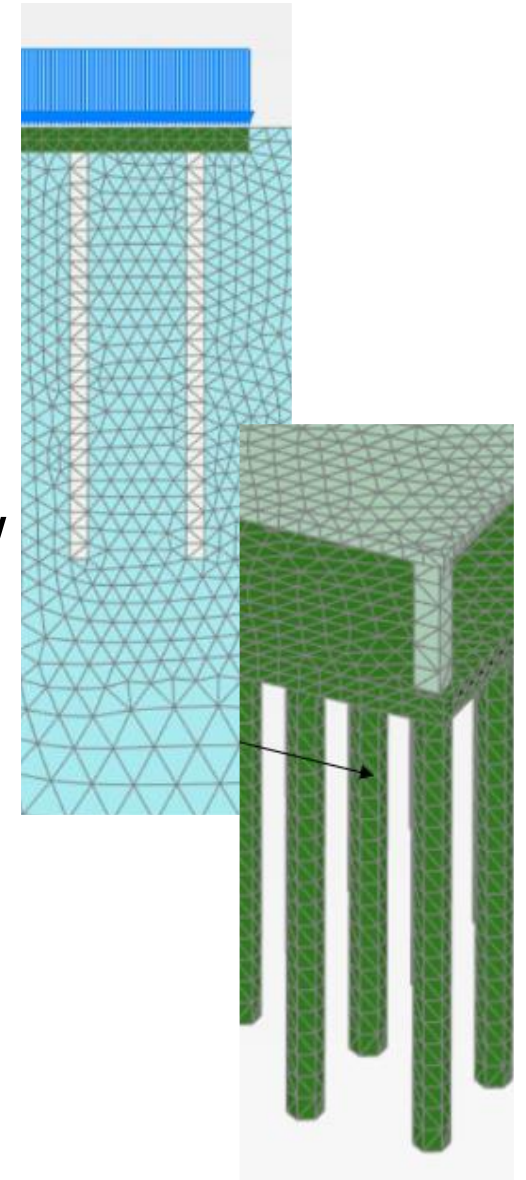

Volume pile

- térfogati elem → valós geometria
- lineárisan rugalmas anyagmodell
- palástellenállás → határfelületi (interface) elem
- nagy elemszám
- feszültségek közvetlenül kinyerhetők
- igénybevételek – „weak beam”
- cölöp-lemez kapcsolat csak térfogati elemmel merev

Embedded beam

- Plaxis 3D speciális elem
- palástellenállás – input paraméter/layer dependent
- talpellenállás – határerő
- kisebb elemszám
- igénybevétel közvetlen kinyerhető
- cölöp-lemez kapcsolat – EB-plate elem

Egyedi cölöp valós viselkedése

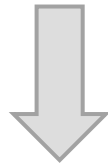

Komplex viselkedés

Példa:

- ❑ embedded beam modell
- ❑ változatok:
 - ❑ R_{inter}
 - ❑ G_0
 - ❑ $R_{b,max}$
- ❑ egyéb befolyásoló tényezők
 - ❑ talaj nyírószilárdság
 - ❑ alakváltozási modulusok (E_{50} , E_{oed})
 - ❑ végeelem háló sűrűség

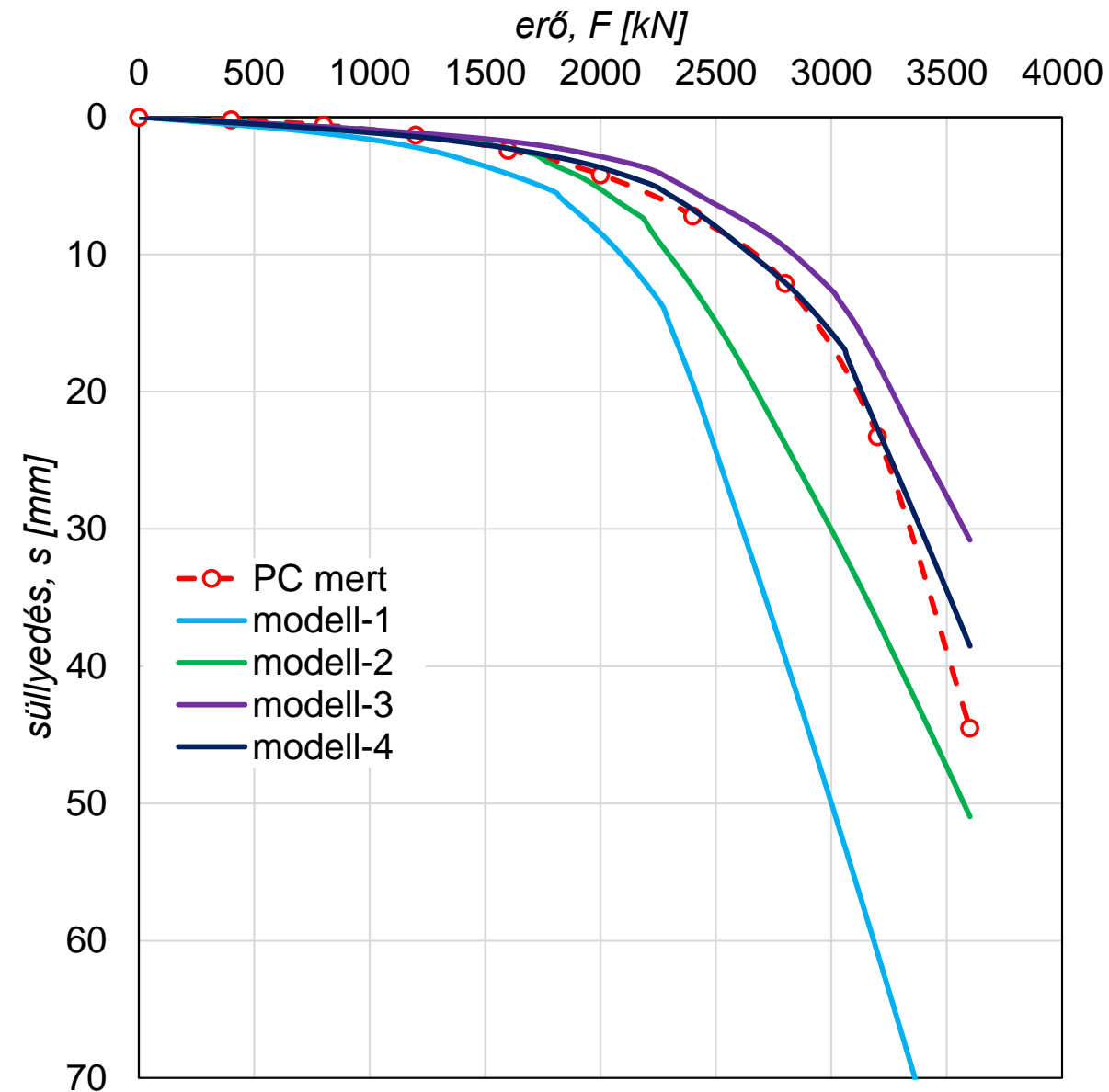

Modellezés

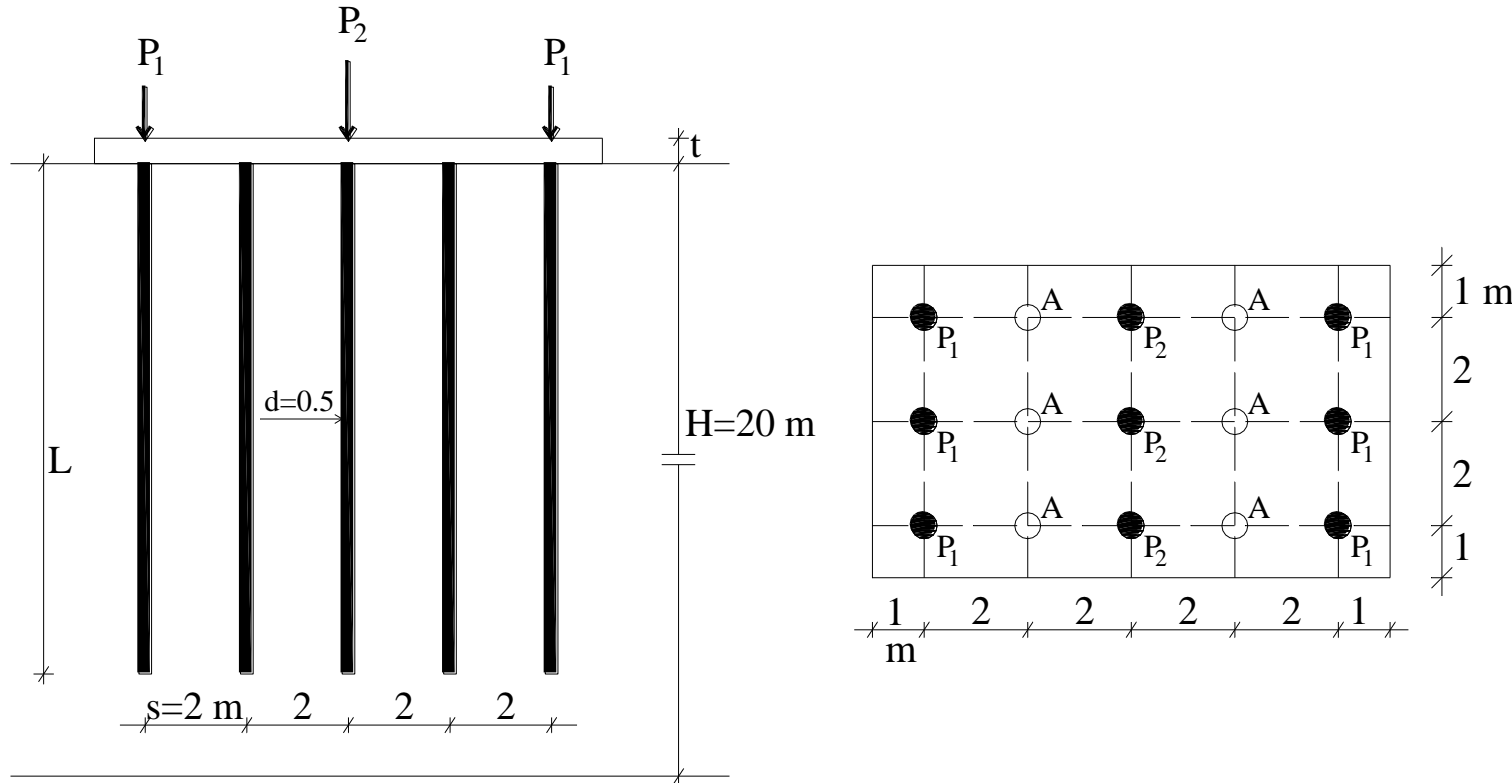

			talaj	lemez
rugalmassági modulus	E	kN/m^2	20000	20000000
Poisson tényező	ν	-	0,3	0,18
száraz térfogatsúly	γ_d	kN/m^3	20	24
telített térfogatsúly	γ_t	kN/m^3	20	-
kohézió	c	kN/m^2	75	
belső súrlódási szög	φ	$^\circ$	0	

A vizsgált modell geometriai kialakítása és jellemzői

AXIS VM modell

- Ágyazási tényező meghatározása
- Csomóponti támaszok definiálása
 - Rugóállandó
 - Határerő

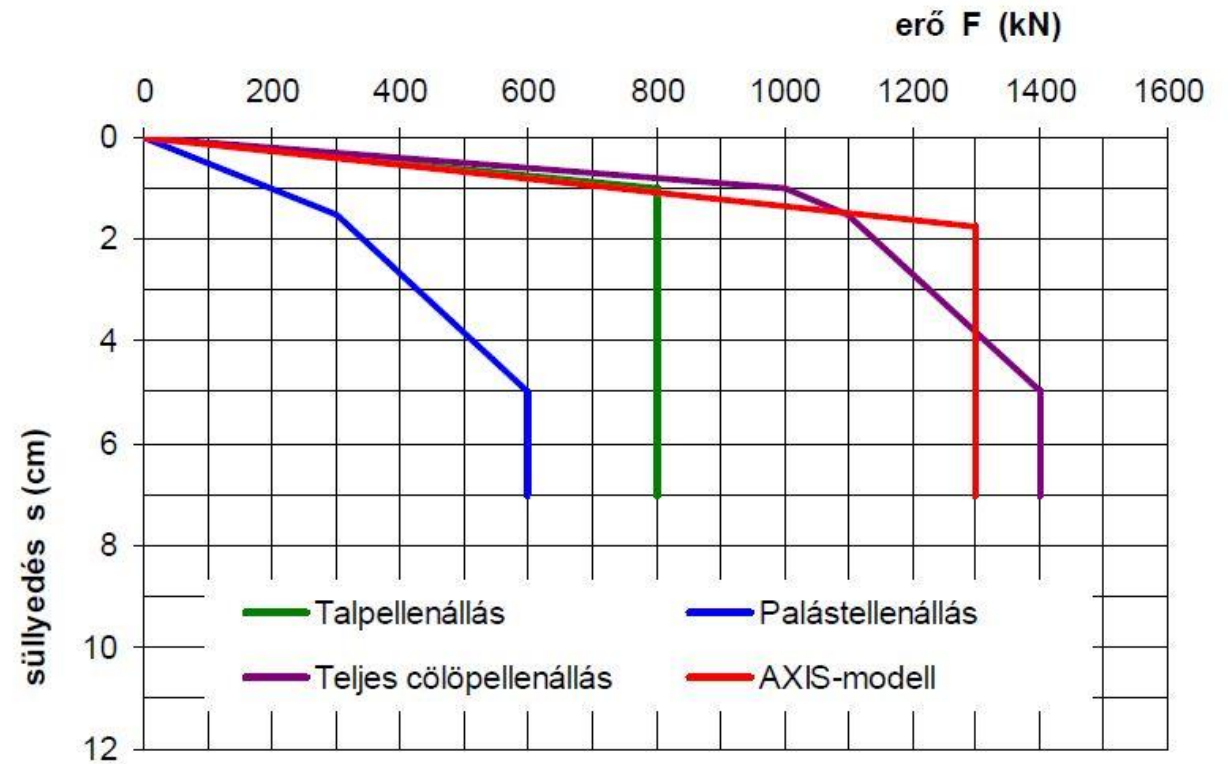
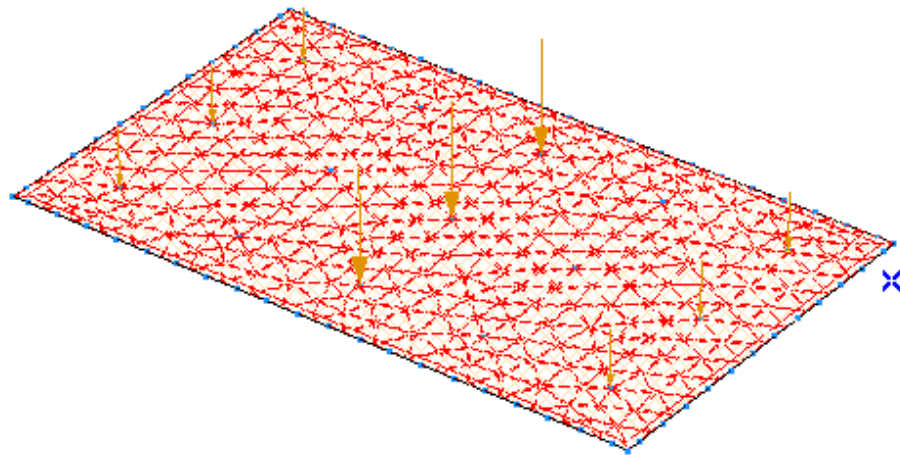

MIDAS GTS modell

A cölöpök és a talaj közötti kapcsolat paramétereit a MIDAS GTS programban

ultimate shear force	nyírási ellenállás határértéke folyóméterenként	kN/m	80
shear stiffness modulus	fajlagos nyírási ellenállás mobilizálódását kifejező modulus	kN/m ² /m	1E+06
normal stiffness modulus	az interfész elem összenyomhatóságát kifejező modulus	kN/m ² /m	1E+08
tip bearing capacity	a talpellenállás határértéke	kN	700
tip spring stiffness	a talpellenállás rugóállandója	kN/m	1E+06

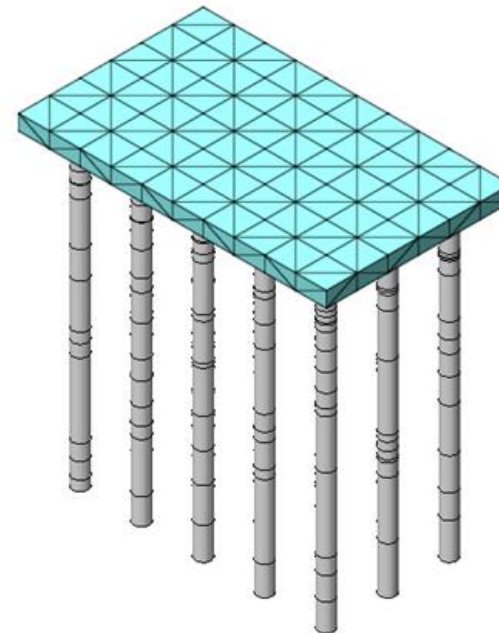
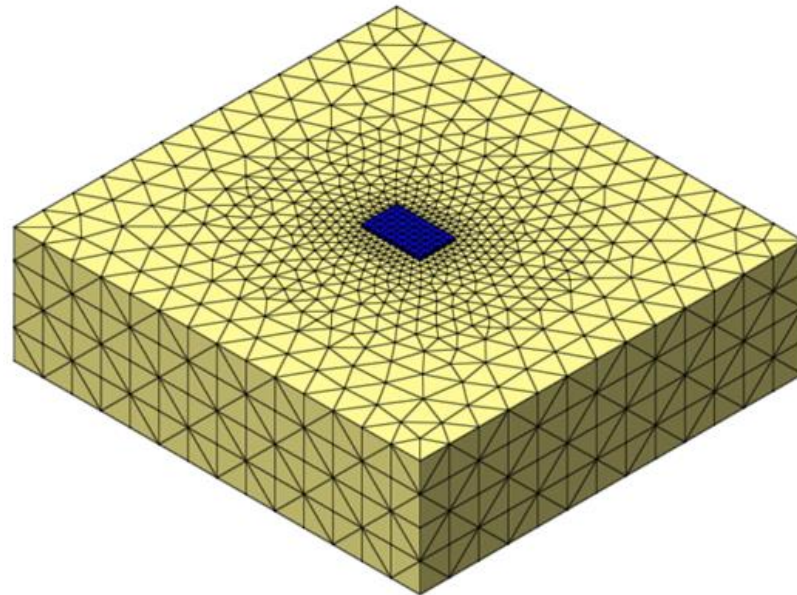

PLAXIS 3D Foundation modell

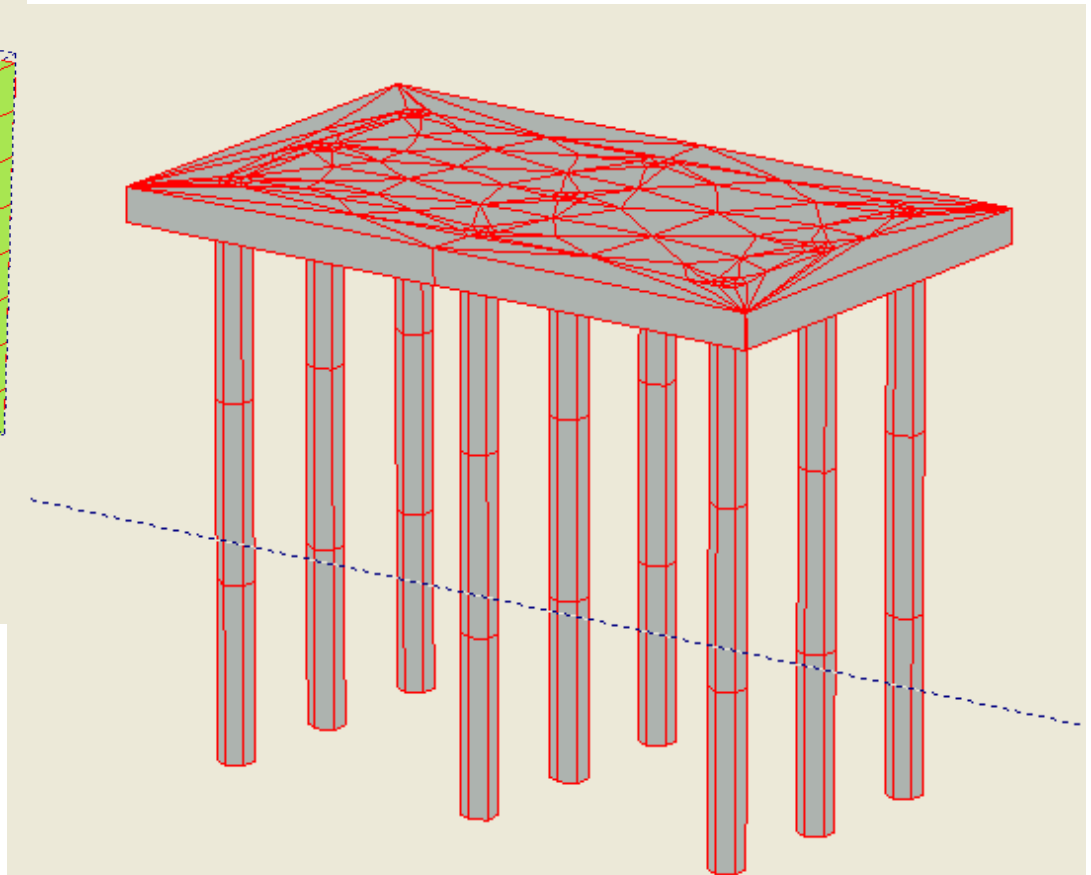
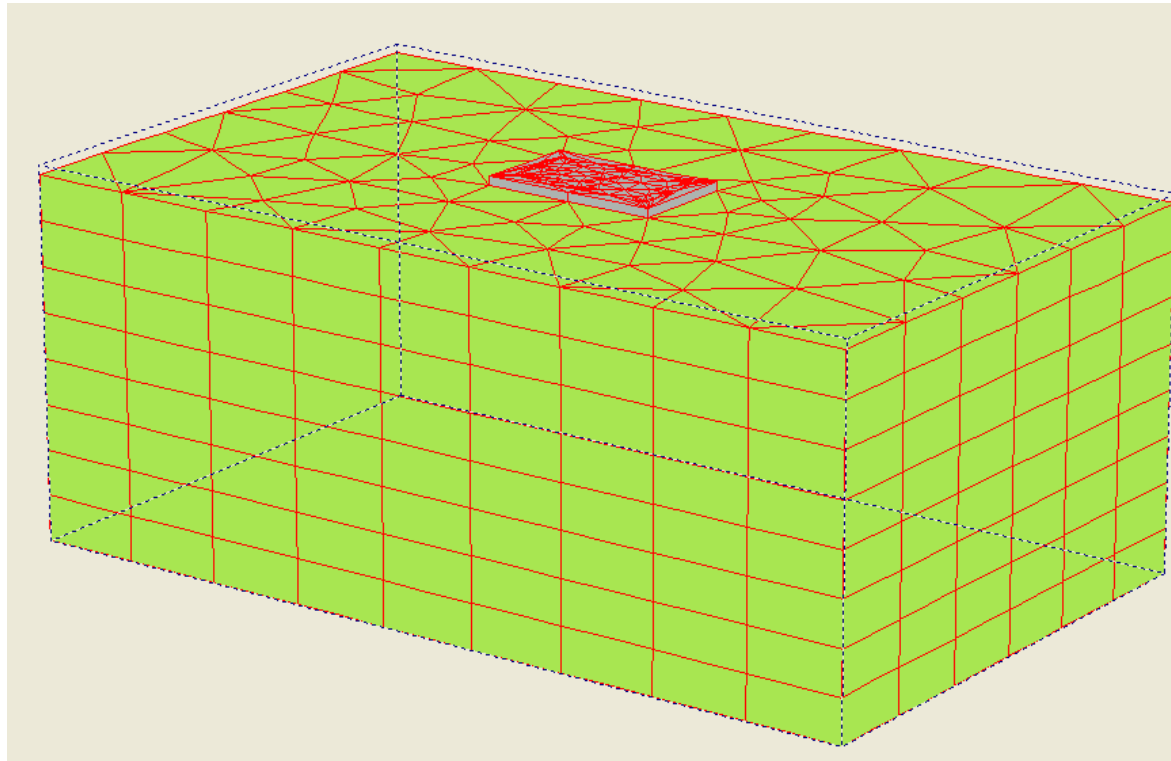

Változtatott modellparaméterek:

Ágyazási tényező; Cölöpök mennyisége; Cölöpök hossza; Lemez vastagsága

Ssz.	Lemez- vastagság v (cm)	Cölöp szám N (db)	Cölöp hossz l (m)	Cölöp rugóállandó K (kN/m)	Cölöp hataérfő F_H (kN)	Lemez ágyazási tényező C (kN/m ³)	Program		
1	50	9	10	75 000	1300	3750	AXIS	MIDAS	PLAXIS
2	50	9	10	75 000	1300	3000- 6000	AXIS		
3	50	9	10	75 000	1300	2500	AXIS		
4	50	9	10	75 000	1300	5000	AXIS		
5	50	9	7,5	60 000	1100	3750	AXIS	MIDAS	PLAXIS
6	50	9	12,5	100 000	1500	3750	AXIS	MIDAS	PLAXIS
7	50	3	10	75 000	1300	3750	AXIS	MIDAS	PLAXIS
8	50	15	10	75 000	1300	3750	AXIS	MIDAS	PLAXIS
9	30	9	10	75 000	1300	3750	AXIS	MIDAS	PLAXIS
10	70	9	10	75 000	1300	3750	AXIS	MIDAS	PLAXIS
11	50	0	0	0	0	3750	AXIS	MIDAS	PLAXIS
12	50	0	0	0	0	3000- 6000	AXIS		
13	50	0	0	0	0	2500	AXIS		
14	50	0	0	0	0	5000	AXIS		

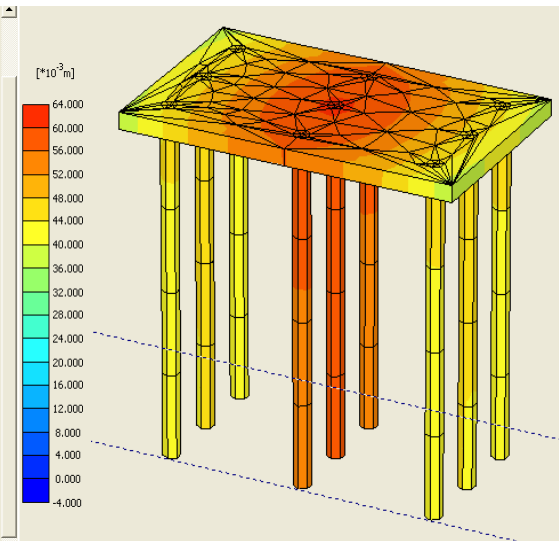
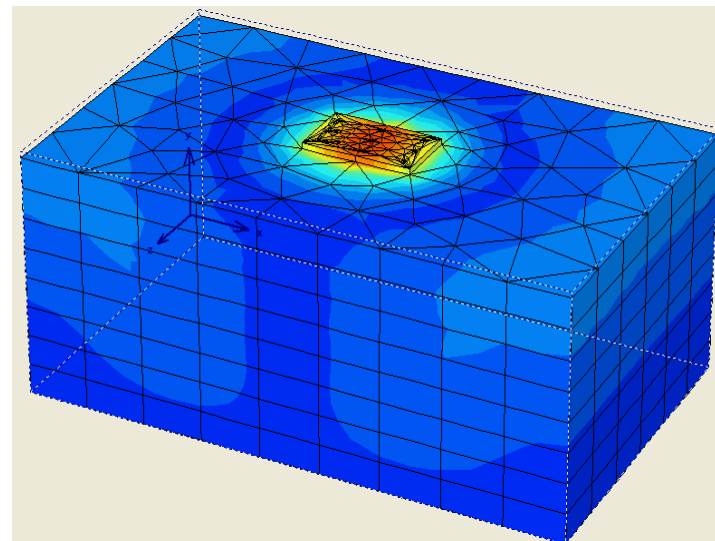
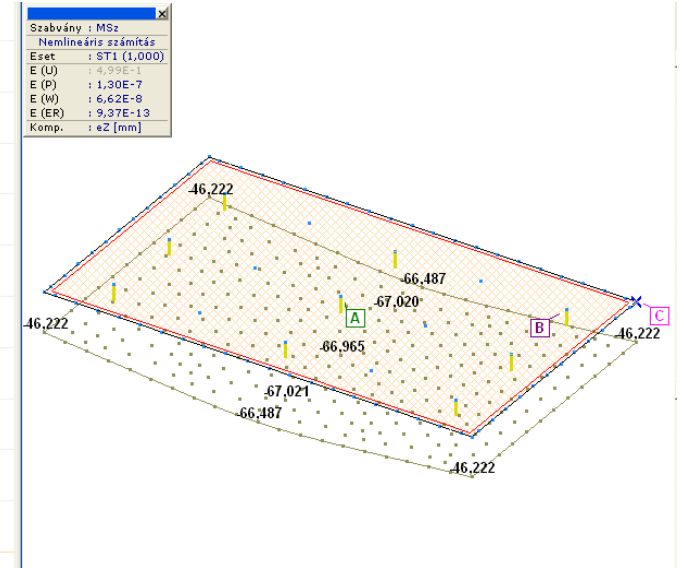
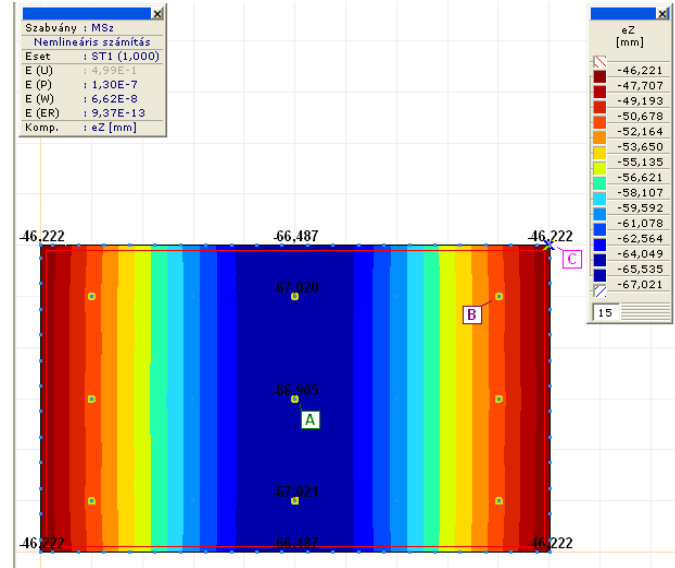
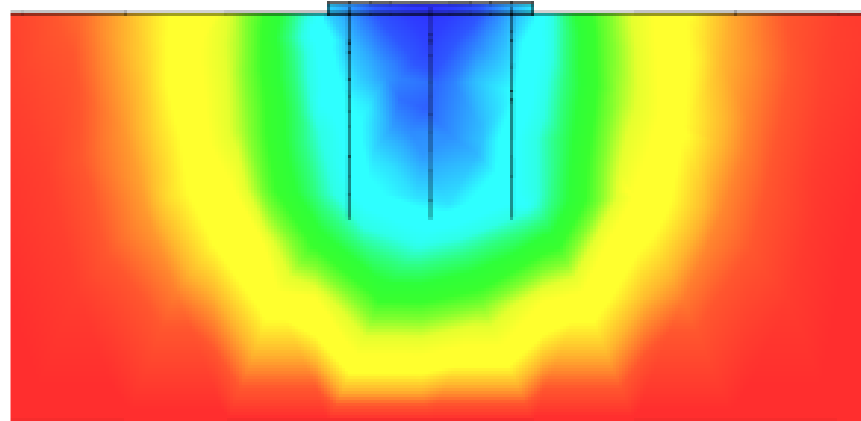
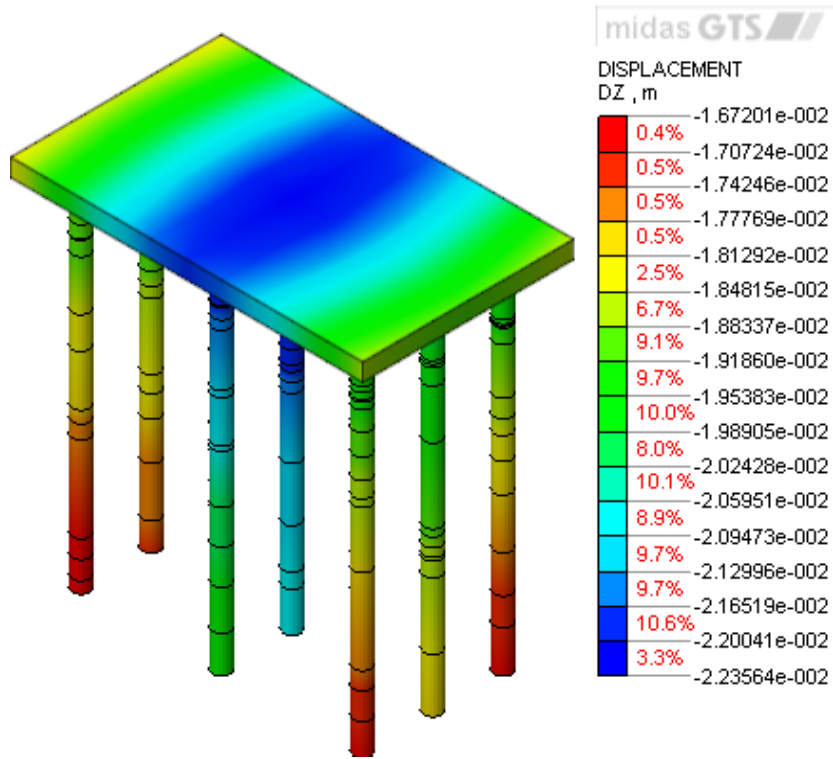

Terhelés - süllyedés vizsgálata különböző számítási módszerek alapján

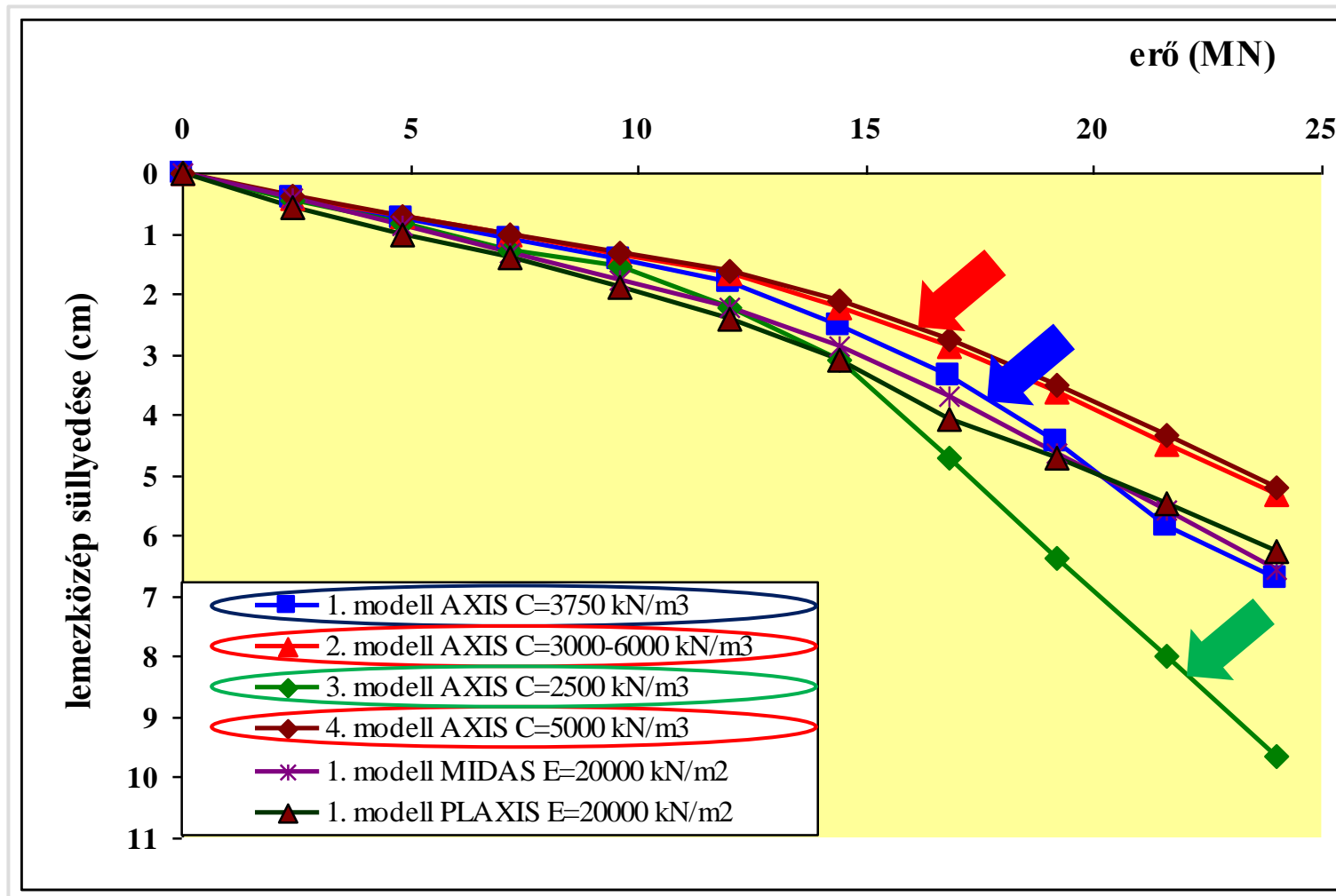

N=9 db;
 D=50 cm;
 l=10 m;
 v= 50 cm

Terhelés - süllyedés vizsgálata különböző számítási módszerek alapján

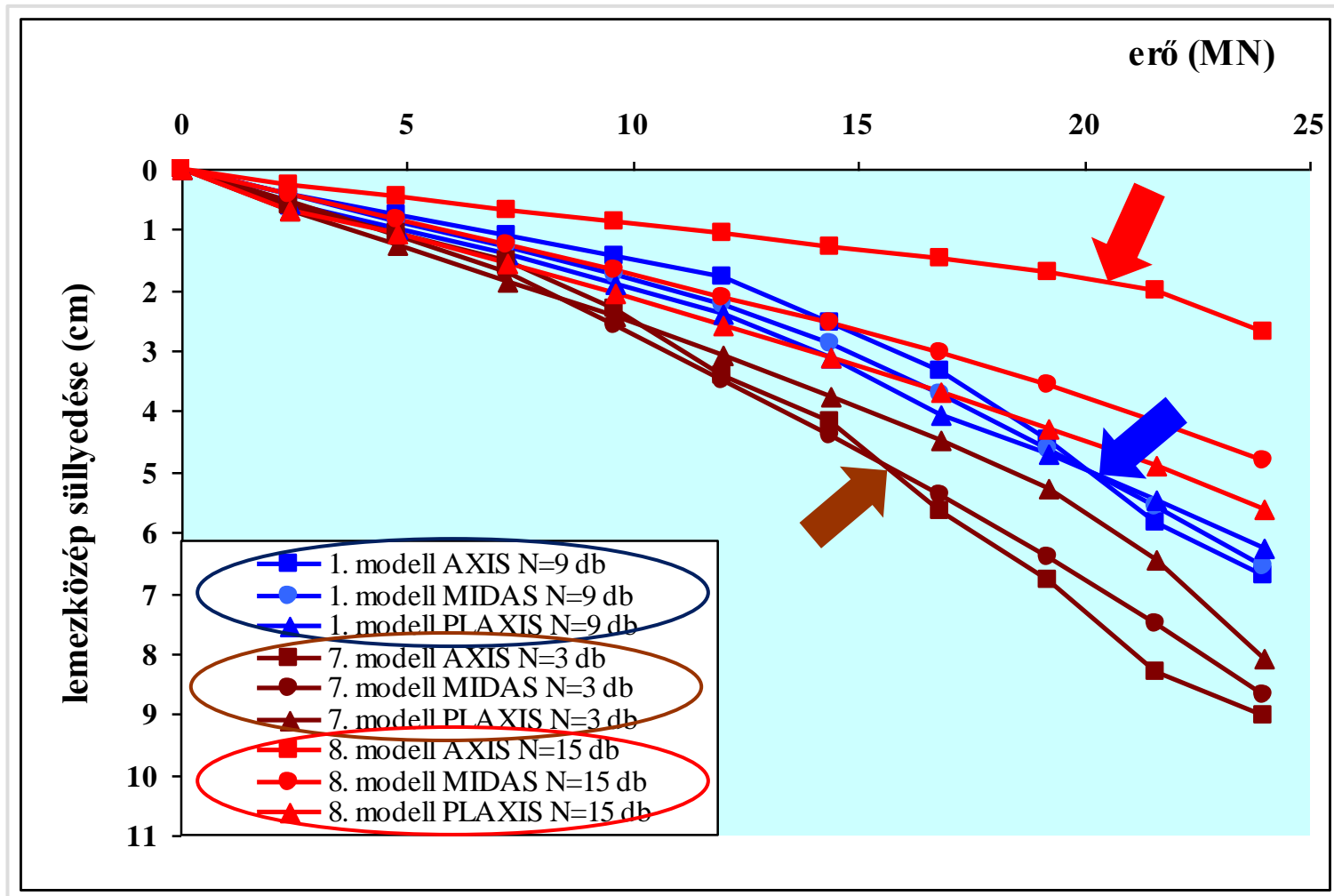

N=változó;
D=50 cm;
l=10 m;
v= 50 cm

Terhelés - süllyedés vizsgálata különböző számítási módszerek alapján

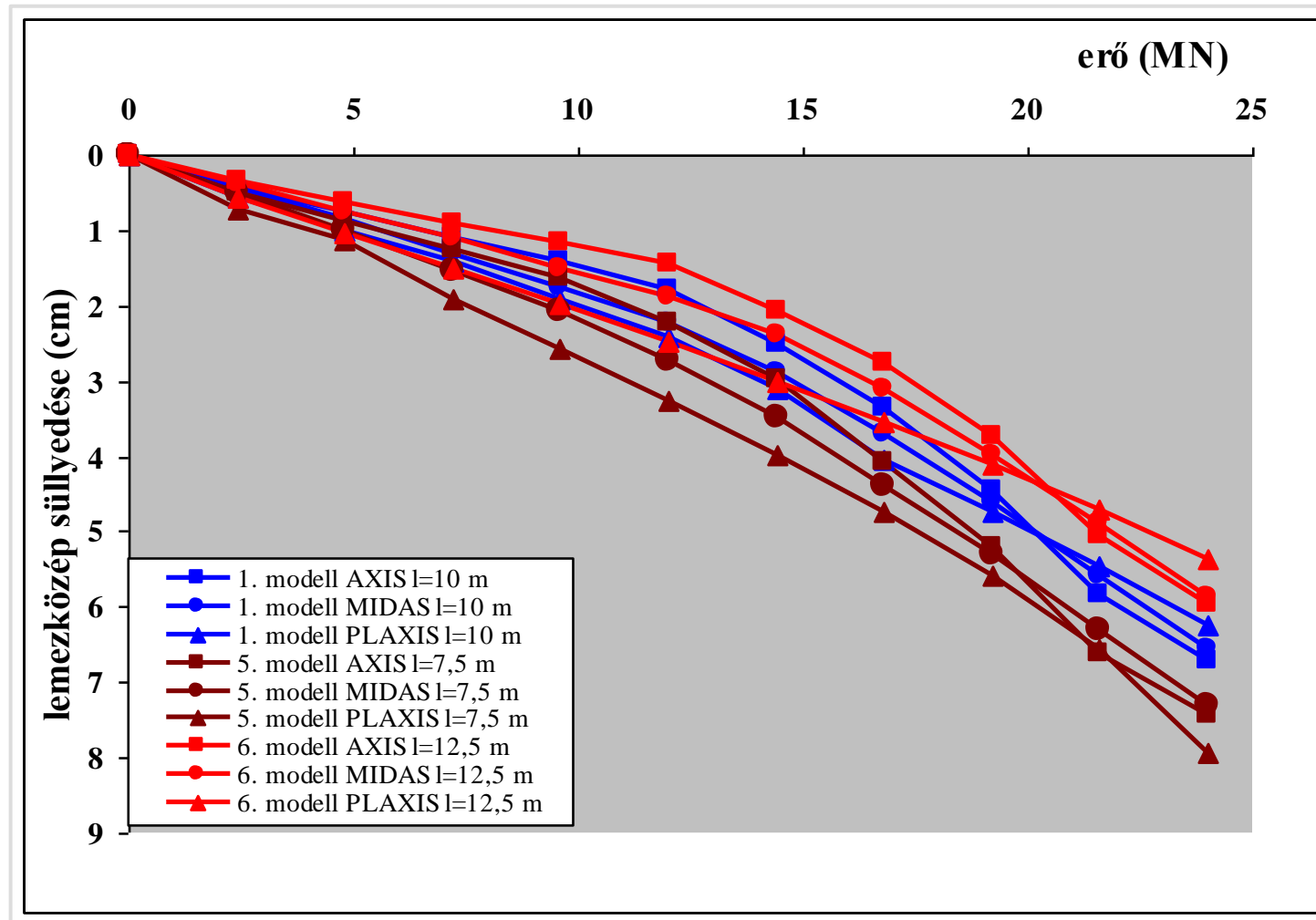

N=9 db;
D=50 cm;
l=változó;
v= 50 cm

Terhelés - süllyedés vizsgálata különböző számítási módszerek alapján

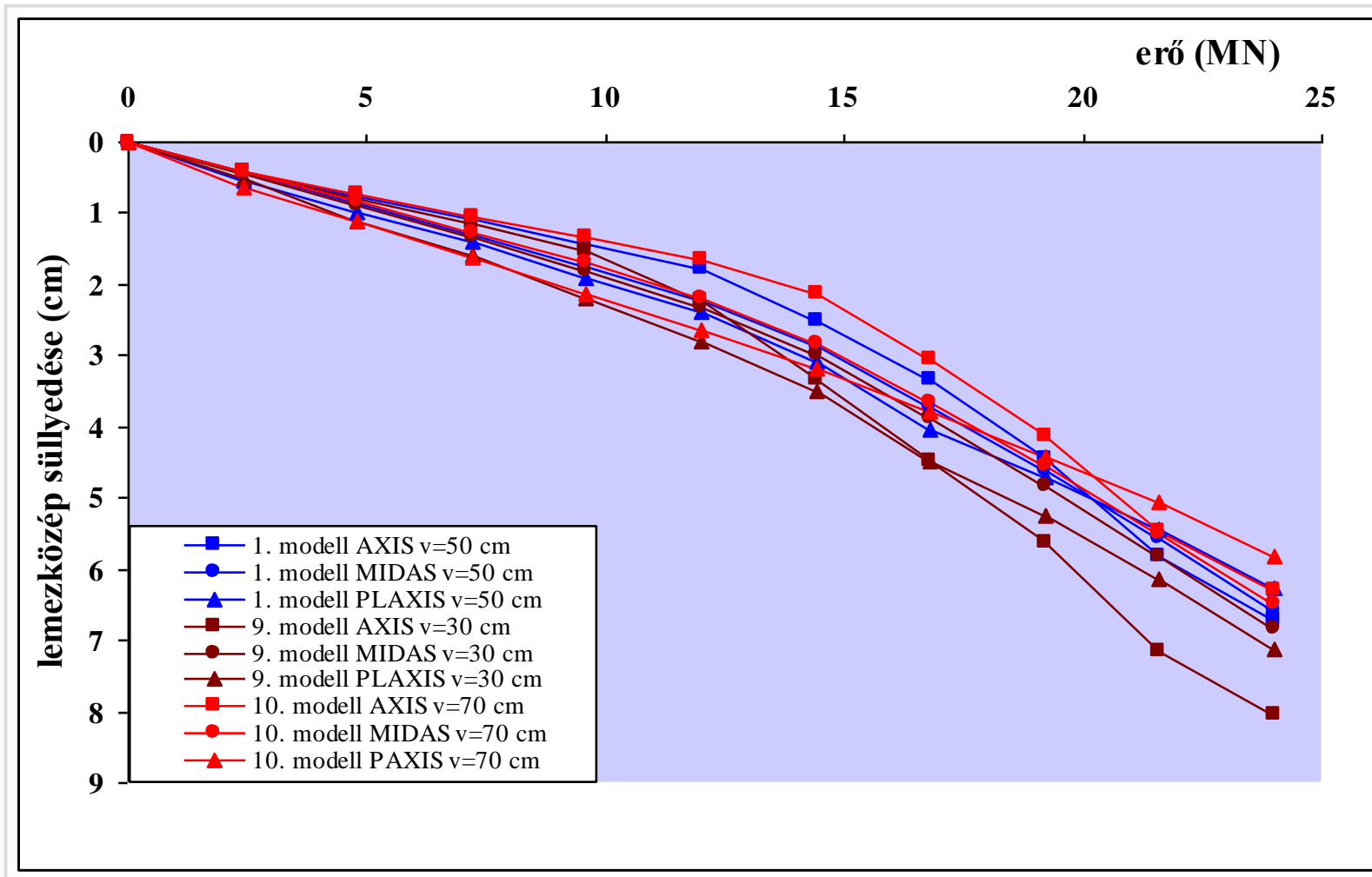

N=9 db;
D=50 cm;
l=10 m;
V=változó

Különböző szoftverek összehasonlítása:

- **Az összes futtatás tanulságai:**
 - a cölöpök a maximális süllyedéseket csökkentik
 - a cölöpök a lemezközép nyomatékait csökkentik
 - a középső cölöpök hamar elérik a határerejüket
 - a szélső cölöpök kihasználtsága kisebb, de aztán 100 %-os lesz
- **A MIDAS-PLAXIS futtatások tanulságai:**
 - a középső cölöpre jutó erők egy bizonyos terhelésig kisebbek, mint a külső cölöpöké, kihasználtságuk nagyban függ a szerkezet jellemzőitől, a teher növekedésével aztán mindegyik cölöp kihasználtsága itt is 100 % lesz.
 - **Az Eredmények értékelése:**
 - alkalmazott számítások mellett az egyezés jó a 3 vizsgált programmal
 - kisebb különbségek esetén a MIDAS-PLAXIS futtatás jobb eredményt ad
 - nagyobb különbség a nagyszámú cölöp és vékony lemez esetén van

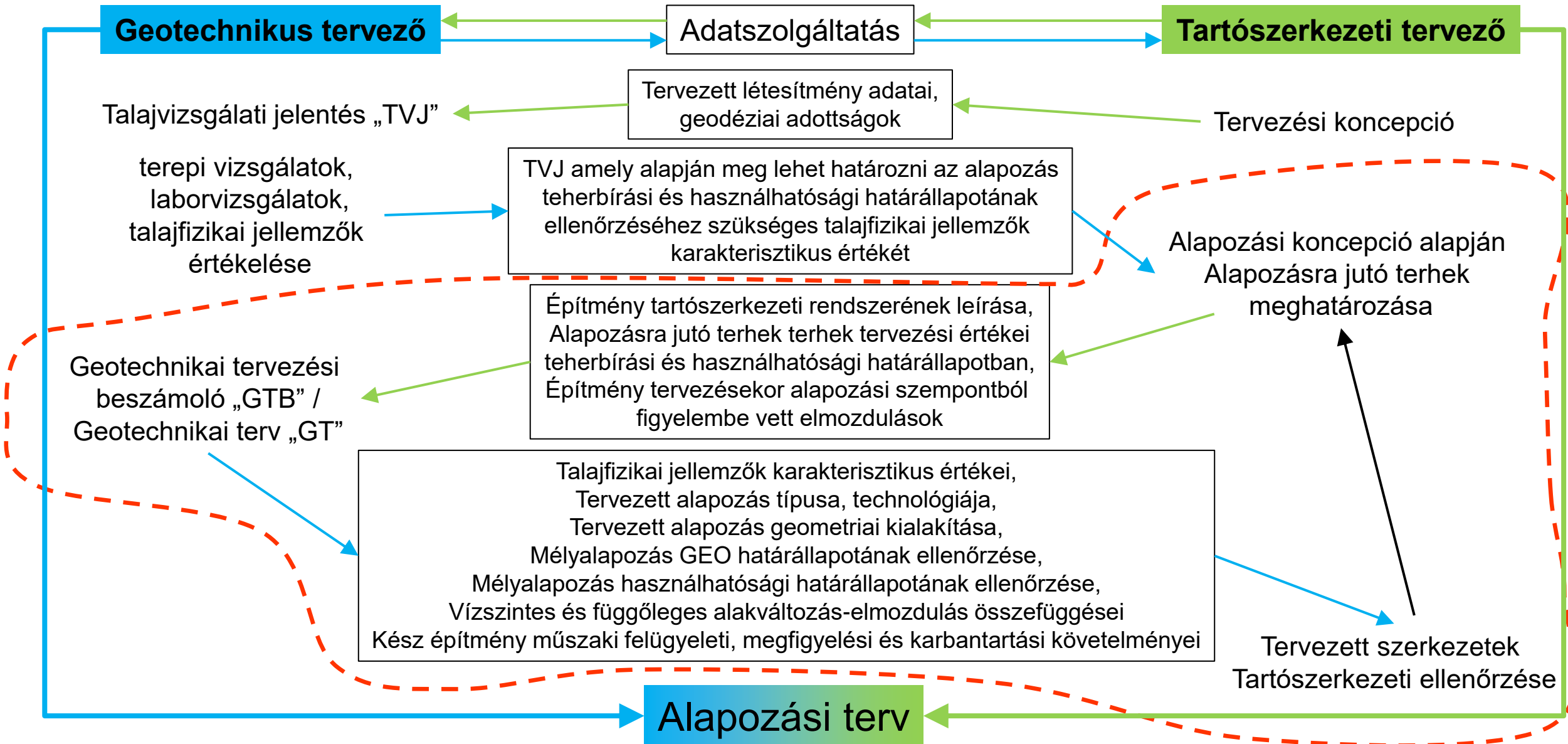

Geotechnikai vizsgálat

- PLAXIS 2D
- sík alakváltó és tengelyszimmetrikus modell
- felszerkezet merevsége
- ágyazási tényezők, rugómerevségek

Szerkezeti méretezés

- AXIS VM szoftver
- lemez – elemek alkalmazása
- rugalmas felületi ágyazás
- cölöpök pontszerű rugalmas támaszok

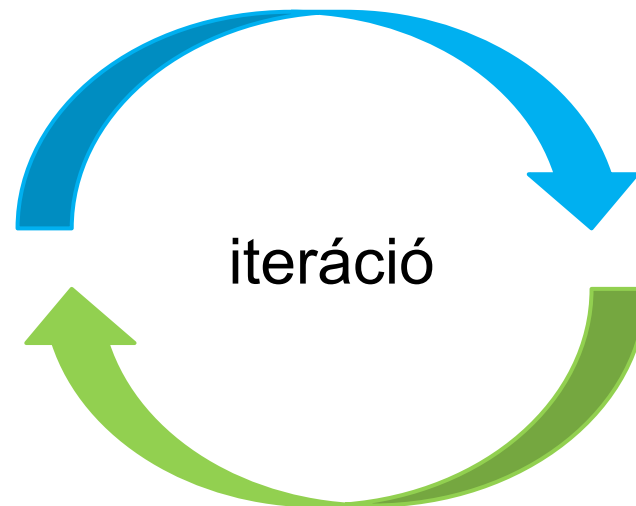



KÖSZÖNÖM A FIGYELMET